

INFORMAÇÕES DE SERVIÇO	13-1	AMORTECEDOR	13-11
DIAGNOSE DE DEFEITOS	13-2	BRAÇO OSCILANTE	13-11
RODA TRASEIRA	13-3	PEDAL DO FREIO/CAVALETE CENTRAL	13-14
FREIO TRASEIRO	13-8		

INFORMAÇÕES DE SERVIÇO

INSTRUÇÕES GERAIS



Um tambor ou sapata de freio contaminados reduzem o desempenho de frenagem. Descarte as sapatas contaminadas e limpe o tambor com um agente desengraxante de freio de alta qualidade.

- Ao efetuar os serviços na roda traseira, apóie a motocicleta utilizando um cavalete de segurança ou suporte.
- Não desmonte o amortecedor.

ESPECIFICAÇÕES

Unidade: mm

Item		Padrão	Limite de Uso
Profundidade mínima da banda de rodagem do pneu		—	Até o indicador
Pressão do pneu "frio"	Somente Piloto	200 kPa (2,00 kg/cm ² , 28 psi)	—
	Piloto e passageiro	225 kPa (2,25 kg/cm ² , 33 psi)	—
Empenamento do eixo		—	0,20
Excentricidade da roda	Radial	—	2,0
	Axial	—	2,0
Distância entre o cubo da roda e o aro		Página 13-6	—
Corrente de transmissão	Tamanho/elos	428/116	—
	Folga	10 – 20	—
Freio	Folga livre do pedal do freio	20 – 30	—
	D.I. do tambor de freio	130,0	131,0
	Espessura da lona de freio	—	Até o indicador

VALORES DE TORQUE

Raio traseiro	4 N.m (0,4 kg.m)	
Porca do eixo traseiro	88 N.m (8,8 kg.m)	
Parafuso/porca do braço do freio traseiro	10 N.m (1,0 kg.m)	
Parafuso do limitador do braço do freio traseiro	Dianteiro:	22 N.m (2,2 kg.m)
	Traseiro:	22 N.m (2,2 kg.m)
Porca de articulação do braço oscilante	88 N.m (8,8 kg.m)	
Porca de fixação do amortecedor	Superior:	34 N.m (3,4 kg.m)
	Inferior:	34 N.m (3,4 kg.m)

FERRAMENTAS

Chave para raio, 5,8 x 6,1 mm	07701-0020300
Cabeça do extrator de rolamentos, 15 mm	07746-0050400
Eixo do extrator de rolamentos	07746-0050100
Instalador	07749-0010000
Acessório, 42 x 47 mm	07746-0010300
Guia, 15 mm	07746-0040300

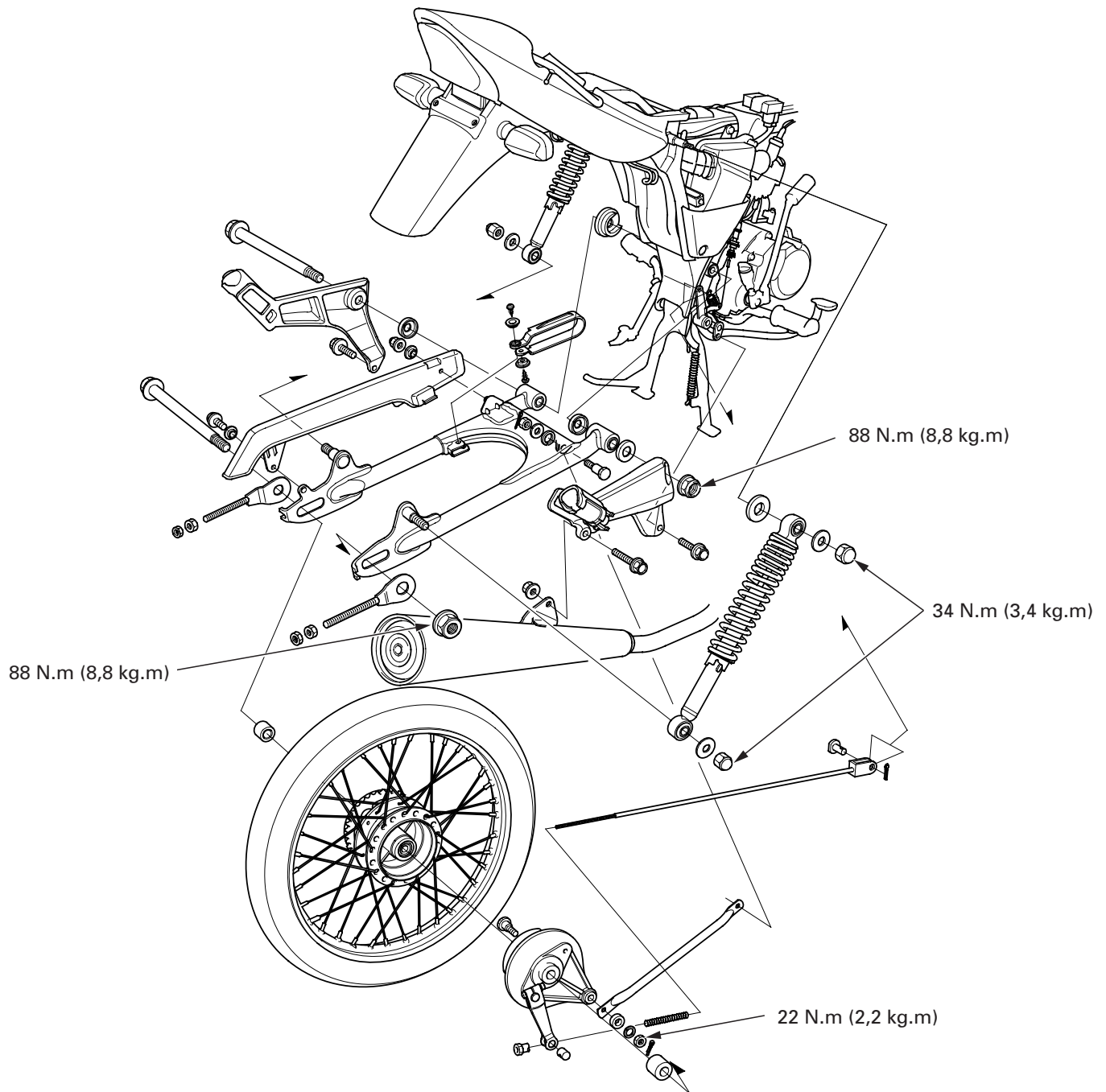

DIAGNOSE DE DEFEITOS

Suspensão muito macia

- Mola do amortecedor fraca
- Vazamento de óleo no amortecedor
- Pressão do pneu insuficiente

Suspensão muito dura

- Haste do amortecedor empenada
- Buchas de articulação do braço oscilante danificadas
- Articulação do braço oscilante empenada
- Pressão do pneu muito alta

Puxa para um lado ou não anda em linha reta

- Eixo traseiro empenado
- Alinhamento do eixo/ajuste da corrente diferente em ambos os lados

Roda traseira oscilando

- Aro empenado
- Rolamentos da roda traseira desgastados
- Pneu defeituoso
- Raios soltos ou empenados
- Porca do eixo apertada incorretamente
- Buchas de articulação do braço oscilante defeituosas
- Chassi ou braço oscilante empenados

Baixo desempenho do freio

- Ajuste incorreto do freio
- Lonas de freio desgastadas
- Lonas de freio contaminadas
- Tambor do freio desgastado
- Came do freio desgastado
- Serrilhas do braço do freio acopladas incorretamente

RODA TRASEIRA

REMOÇÃO

Apóie a motocicleta em seu cavalete central.

Remova a porca de ajuste do freio traseiro e retire a vareta do freio e a mola.

Remova e descarte a cupilha do limitador do braço do freio traseiro.

Remova as seguintes peças:

- Porca/parafuso do limitador do braço do freio traseiro
- Arruela
- Coxim

Solte a contraporca e a porca de ajuste da corrente de transmissão.

Remova as seguintes peças:

- Porca do eixo
- Eixo
- Ajustadores da corrente de transmissão
- Espaçador lateral direito

Remova a corrente de transmissão da coroa. Em seguida, remova a roda traseira.

Remova o espelho de freio.

Remova o espaçador lateral.

Remova o anel elástico, a arruela e a coroa de transmissão.

Retire o retentor de pó.

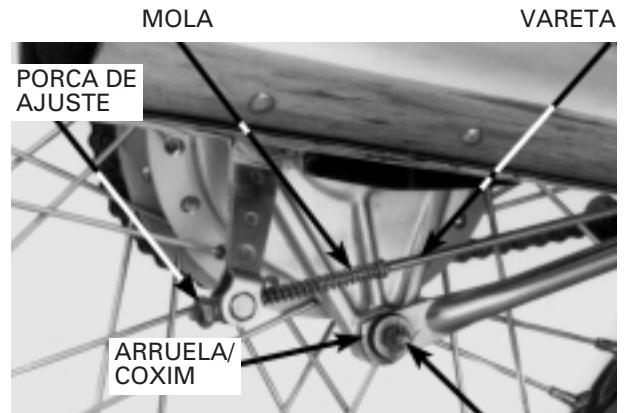

CUPILHA/PARAFUSO/PORCA AJUSTADOR DA CORRENTE ESPAÇADOR LATERAL

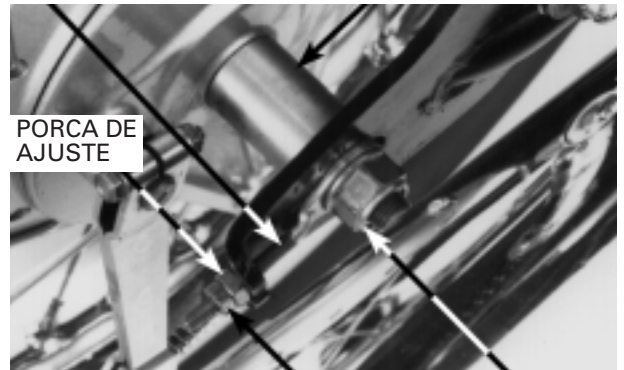

EIXO/PORCA ESPELHO DE FREIO

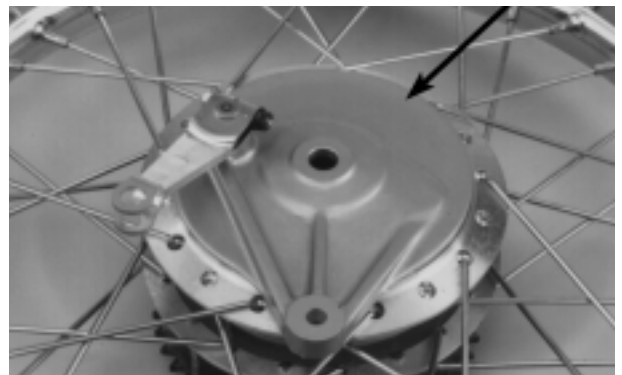

ESPAÇADOR LATERAL COROA DE TRANSMISSÃO

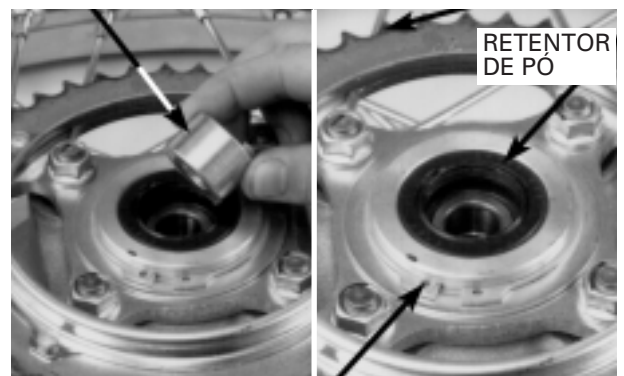

ANEL ELÁSTICO/ARRUELA

INSPEÇÃO

EIXO

Coloque o eixo sobre blocos em V e meça o empenamento com um relógio comparador.

Limite de Uso	0,20 mm
---------------	---------

O empenamento real é a metade da leitura total do relógio comparador.

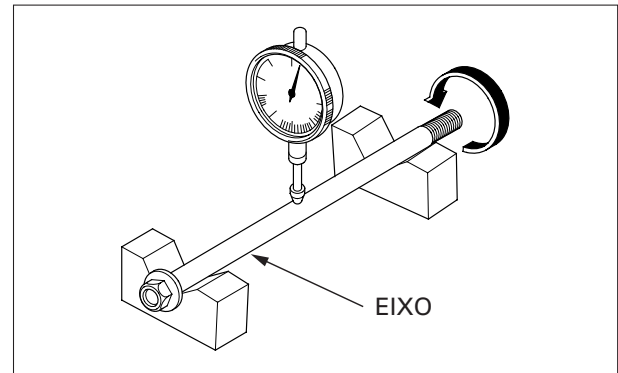

ARO DA RODA

Verifique a excentricidade do aro da roda colocando a roda num suporte giratório.

Em seguida, gire a roda lentamente e faça a leitura da excentricidade utilizando um relógio comparador.

Limite de Uso	Radial	2,0 mm
	Axial	2,0 mm

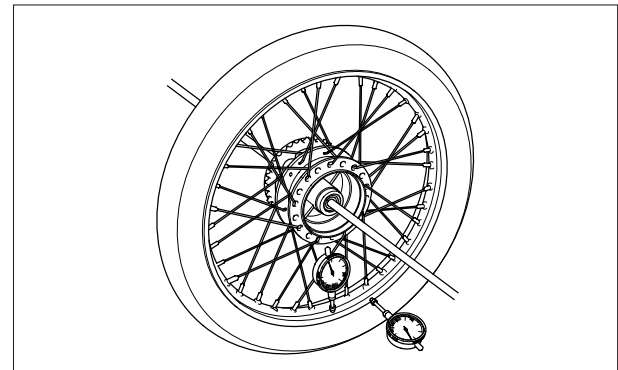

COROA DE TRANSMISSÃO

Verifique os dentes da coroa de transmissão quanto a desgaste e danos, e substitua-a, caso necessário.

NOTA

- Caso seja necessário substituir a coroa de transmissão, inspecione a corrente e o pinhão de transmissão.
- Nunca instale uma corrente nova numa coroa/pinhão desgastados e vice-versa. Tanto a corrente como a coroa/pinhão devem estar em boas condições. Caso contrário, as peças se desgastarão prematuramente.

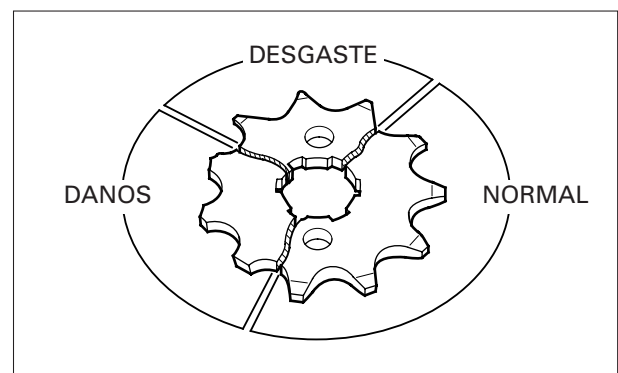

ROLAMENTOS DA RODA

Gire a pista interna de cada rolamento com o dedo. Os rolamentos devem girar suavemente e sem ruído.

Verifique também se a pista externa de cada rolamento se encaixa firmemente no cubo.

Substitua os rolamentos se suas pistas não girarem livre e silenciosamente, e se houver folga ao encaixar o rolamento no cubo.

NOTA

Substitua os rolamentos da roda em pares.

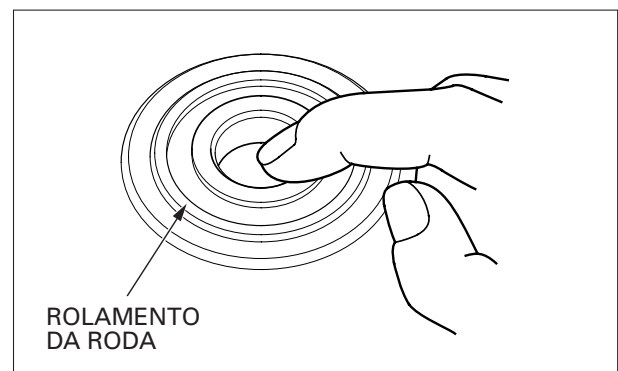

BORRACHAS AMORTECEDORAS

Inspeccione as borrachas amortecedoras quando a desgaste ou fadiga.

BORRACHAS AMORTECEDORAS

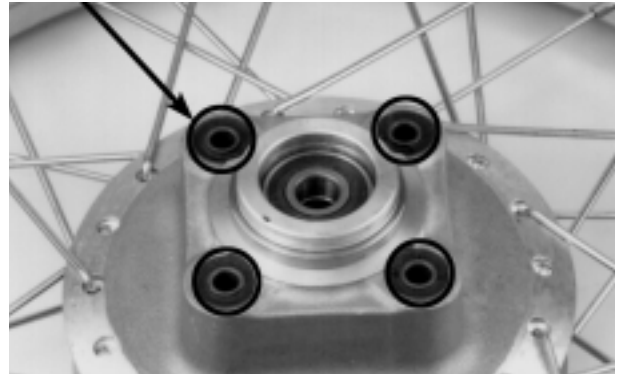

DESMONTAGEM

Instale a cabeça do extrator de rolamentos.

Instale o eixo do extrator de rolamentos pelo lado oposto e retire o rolamento esquerdo do cubo da roda.

Remova o espaçador e retire os dois rolamentos direitos.

Ferramentas:

Cabeça do extrator de rolamentos, 15 mm 07746-0050400
 Eixo do extrator de rolamentos 07746-0050100

EIXO DO EXTRATOR



CABEÇA DO EXTRATOR

MONTAGEM

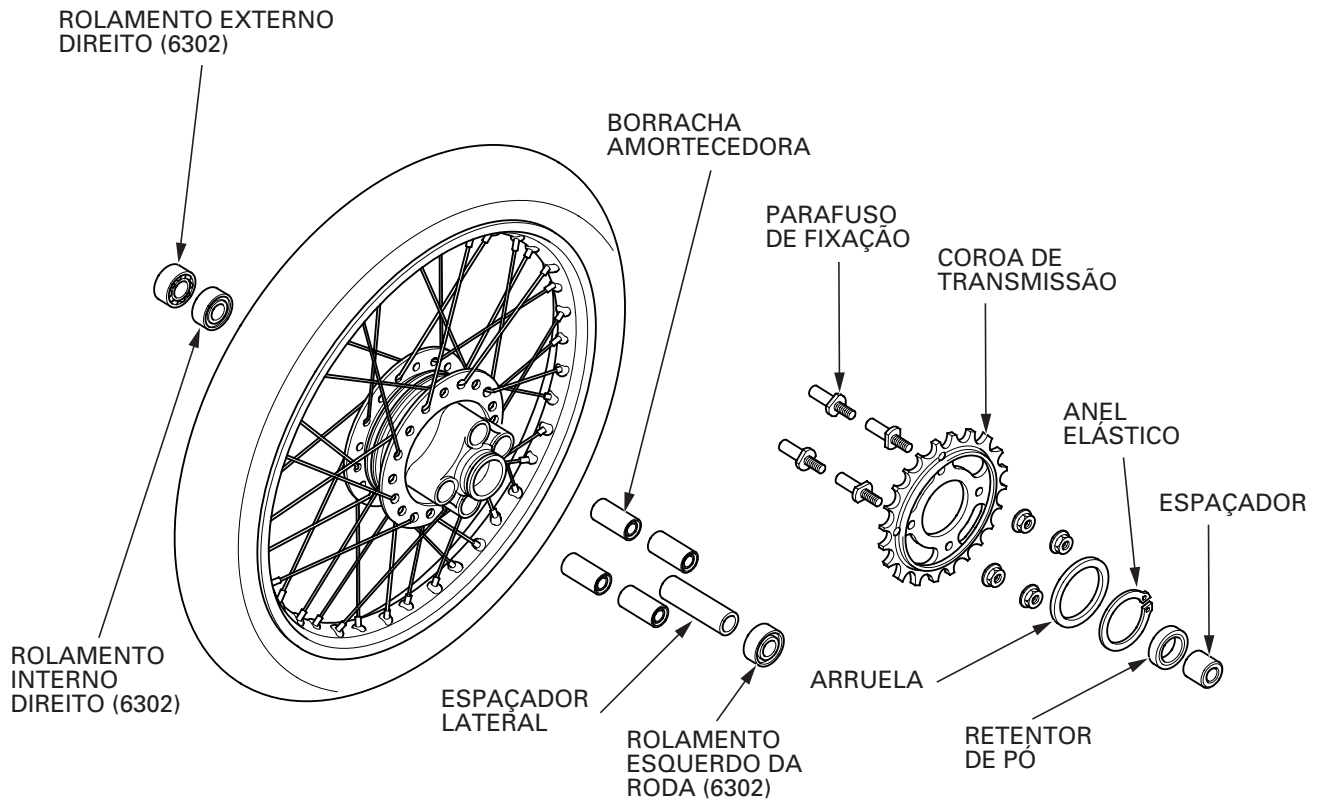

Aplique graxa nas cavidades dos novos rolamentos.

Instale o novo rolamento interno direito com seu lado blindado virado para dentro. Em seguida, instale o novo rolamento externo direito com seu lado blindado virado para fora, utilizando as ferramentas mostradas abaixo.

Instale o espaçador.

Instale o novo rolamento esquerdo com seu lado selado virado para fora, utilizando as ferramentas abaixo.

Ferramentas:

Instalador	07749-0010000
Acessório, 42 x 47 mm	07746-0010300
Guia, 15 mm	07746-0040300

ATENÇÃO

Nunca instale um rolamento usado. Uma vez removido, o rolamento deverá ser substituído por um novo.

Monte a roda como se segue, caso tenha sido desmontada.

Limpe as roscas dos raios.

Meça a largura B do aro.

Calcule a distância A da seguinte forma:

$$A = 35 \text{ mm} - B/2$$

Ajuste a posição do aro e a distância A apertando os raios no torque especificado, em 2 ou 3 etapas.

Ferramenta:

Chave para raio, 5,8 x 6,1 mm	07701-0020300
--------------------------------------	----------------------

TORQUE: 4 N.m (0,4 kg.m)

Verifique a excentricidade do aro (pág. 13-4).

Instale a coroa de transmissão no cubo da roda.

Aplique graxa no lábio do retentor de pó.

Instale o anel elástico e a arruela.

Instale o retentor de pó.

INSTALADOR



ROLAMENTO

ACESSÓRIO

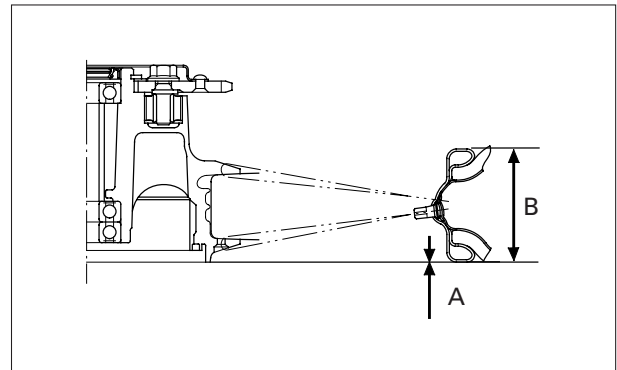

COROA DE TRANSMISSÃO



COROA DE TRANSMISSÃO

RETENTOR DE PÓ

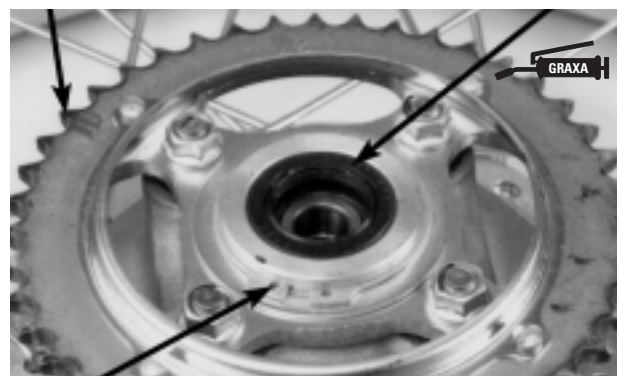

ANEL ELÁSTICO/ARRUELA

Instale o espaçador lateral.

INSTALAÇÃO

Instale o espelho de freio.

⚠ CUIDADO

Não permita que a graxa contamine o tambor de freio, pois isto irá reduzir a força de frenagem.

Posicione a roda traseira entre o braço oscilante. Em seguida, instale a corrente de transmissão na coroa.

Instale a roda traseira no braço oscilante, insira o eixo e o ajustador esquerdo da corrente de transmissão pelo lado esquerdo do cubo da roda.

Instale o espaçador lateral direito, o ajustador direito da corrente de transmissão e a porca do eixo.

ESPAÇADOR LATERAL



ESPELHO DE FREIO

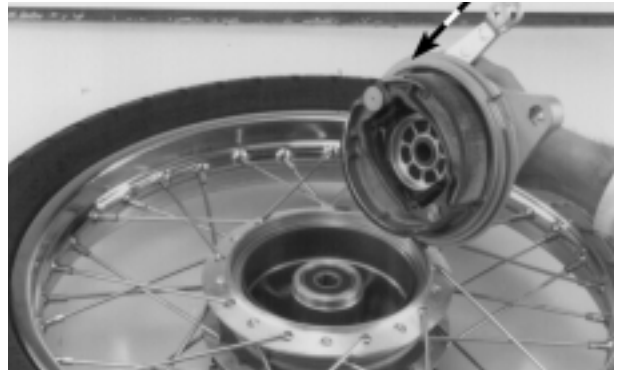

CORRENTE



EIXO AJUSTADOR DA CORRENTE AJUSTADOR DA CORRENTE COROA DE TRANSMISSÃO ESPAÇADOR LATERAL



EIXO/PORCA

Instale os seguintes componentes:

- Limitador do braço do freio traseiro
- Parafuso do limitador do braço do freio traseiro
- Arruela
- Porca

Aperte o parafuso do limitador do braço do freio e a porca no torque especificado.

TORQUE: 22 N.m (2,2 kg.m)

Insira uma nova cupilha na extremidade do parafuso do limitador do braço do freio pela parte de cima e dobre sua extremidade firmemente sobre o parafuso.

Instale a mola da vareta do freio, a vareta do freio e a porca de ajuste.

Instale a capa da corrente.

Ajuste a folga da corrente de transmissão (pág. 3-13).

Aperte a porca do eixo no torque especificado.

TORQUE: 88 N.m (8,8 kg.m)

Ajuste o freio traseiro girando a porca de ajuste (pág. 3-16).

FREIO TRASEIRO

REMOÇÃO

CUIDADO

Um tambor ou sapata de freio contaminados reduzem o desempenho de frenagem. Descarte as sapatas contaminadas e limpe o tambor com um agente desengraxante de freio de alta qualidade.

Remova a roda traseira (pág. 13-3).

Remova o espelho de freio.

INSPEÇÃO

Meça o D.I. do tambor do freio traseiro.

Limite de Uso	131,0 mm
---------------	----------

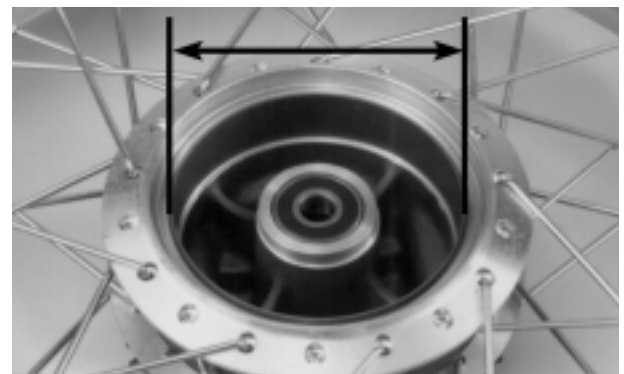
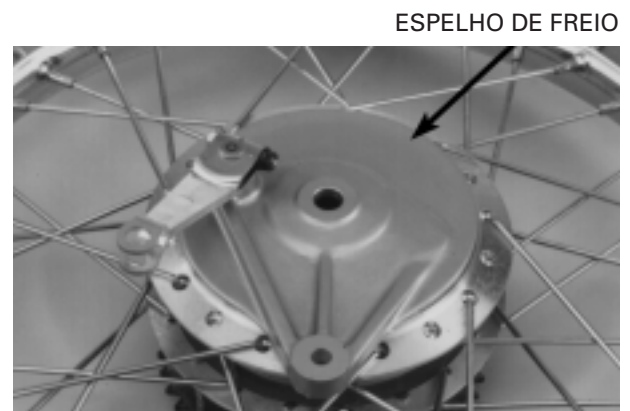
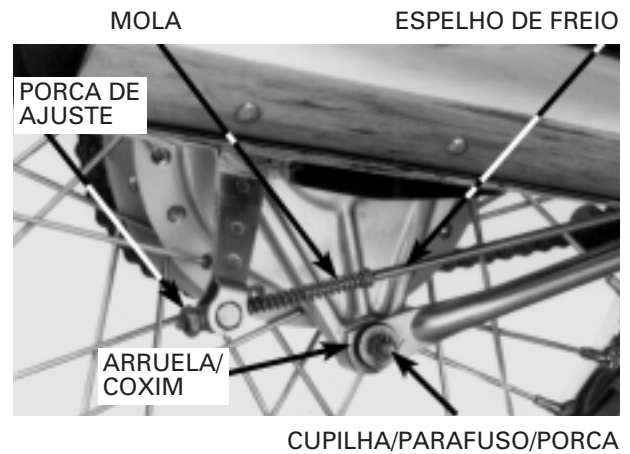

SAPATAS

DESMONTAGEM

NOTA

- Sempre substitua as sapatas de freio em pares.
- Se as sapatas forem reutilizadas, marque-as de forma que possam ser montadas em suas posições originais.

Separe as sapatas e remova-as do espelho de freio.

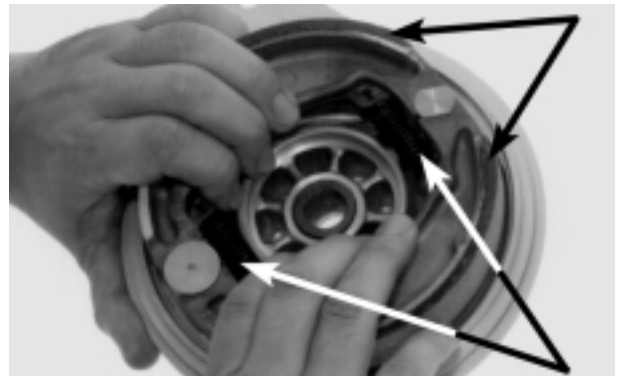

MOLAS

Retire o parafuso do braço do freio, a porca e o braço do freio.

Remova a placa indicadora, o retentor de feltro e o came do freio.

PARAFUSO PORCA CAME DO FREIO PLACA INDICADORA

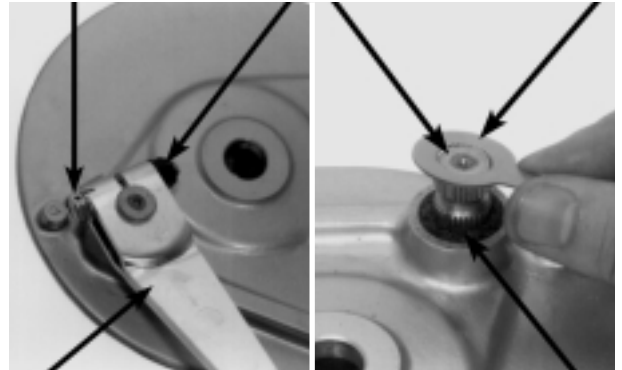

BRAÇO DO FREIO

RETENTOR DE FELTRO

MONTAGEM

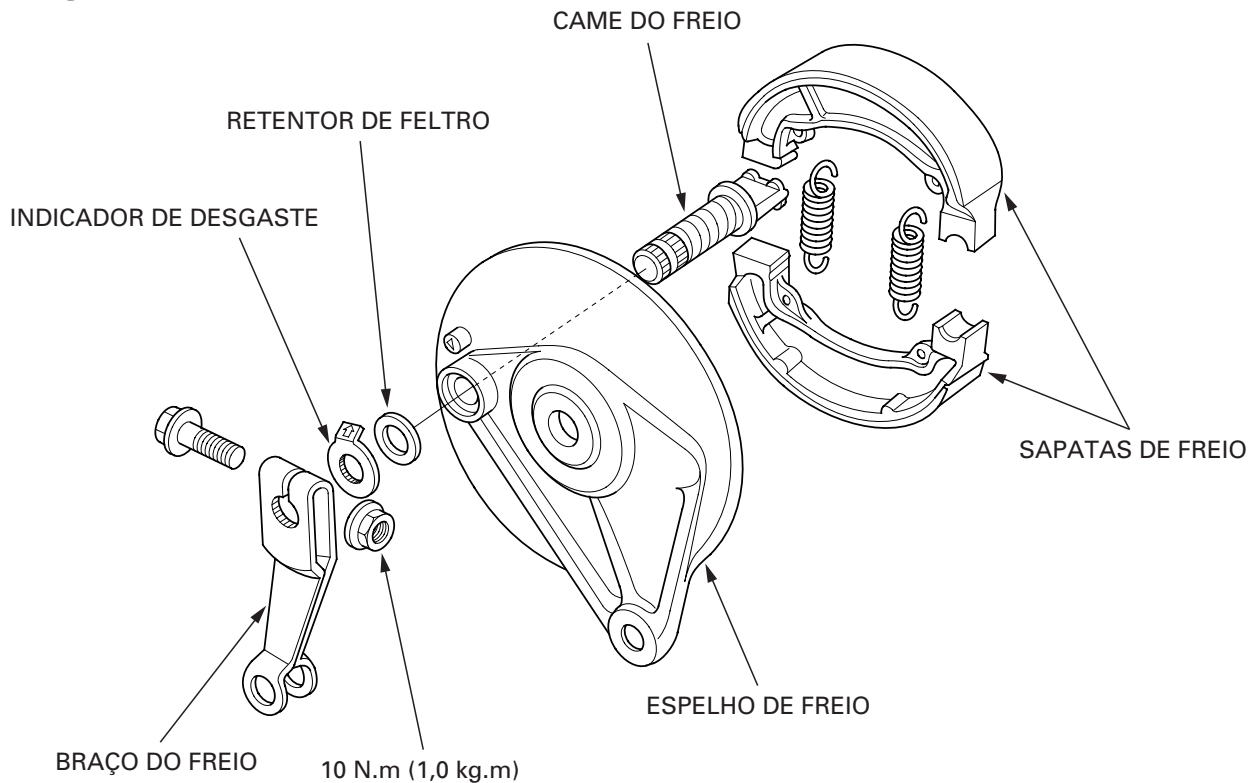

Aplique graxa nas superfícies deslizantes do pino de ancoragem e do came do freio. Em seguida, instale o came.

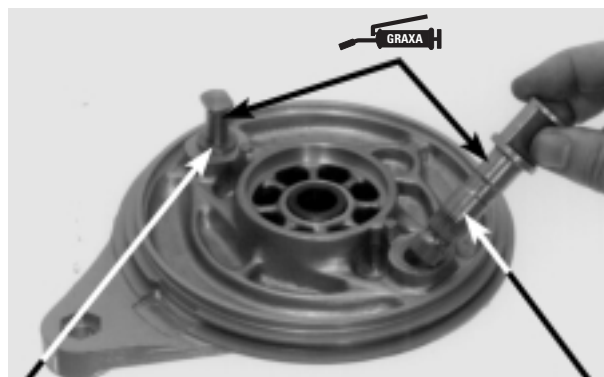

PINO

CAME DO FREIO

PLACA INDICADORA

Aplique óleo no retentor de feltro e instale-o no espelho de freio.

Instale a placa indicadora de desgaste alinhando seu dente largo com a ranhura larga do came do freio.

DENTE/RANHURA LARGA
PARAFUSORETENTOR DE FELTRO
PORCA

Instale o braço do freio alinhando as marcas de punção no braço e came do freio.

Instale o parafuso e a porca. Aperte a porca no torque especificado.

TORQUE: 10 N.m (1,0 kg.m)

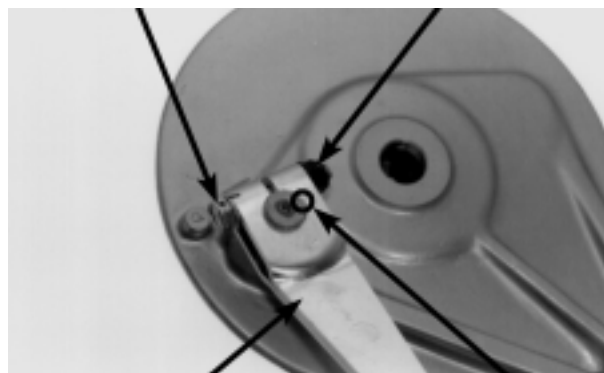

BRAÇO DO FREIO

MARCA DE PUNÇÃO
SAPATAS

Instale as sapatas e as molas.

ATENÇÃO

Não permita que a graxa contamine as lonas de freio.

NOTA

Se as sapatas de freio forem reutilizadas, certifique-se de montá-las em suas posições originais.

INSTALAÇÃO

Instale o espelho de freio na roda traseira e instale a roda (pág. 13-7).

Ajuste o freio traseiro (pág. 3-17).

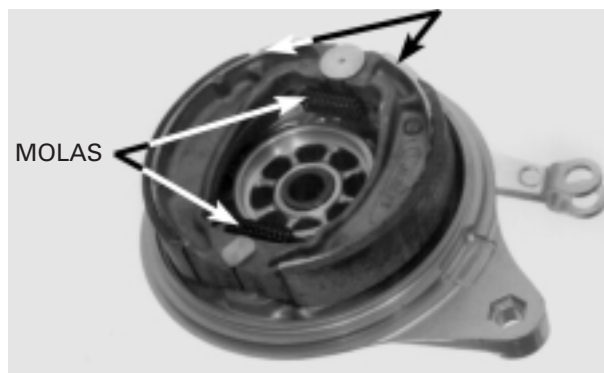

MOLAS

AMORTECEDOR

REMOÇÃO

Apóie a motocicleta em seu cavalete central.

Remova as duas porcas de fixação, as arruelas e o amortecedor.

INSPEÇÃO

Inspeccione visualmente o amortecedor quanto a danos.

Verifique quanto a:

- Haste do amortecedor empenada ou danificada
- Unidade do amortecedor deformada ou com vazamento
- Buchas de conexão superior e inferior e espaçadores desgastados ou danificados

Verifique se o amortecedor funciona suavemente.

ATENÇÃO

Não desmonte o amortecedor.

INSTALAÇÃO

Instale o amortecedor e as arruelas. Em seguida, aperte as porcas de fixação no torque especificado.

TORQUE: 34 N.m (3,4 kg.m)

BRAÇO OSCILANTE

Remova a roda traseira (pág. 13-3).

Remova o silencioso (pág. 2-5).

Remova o amortecedor.

Remova o parafuso, a porca e a capa da corrente de transmissão.

AMORTECEDOR



PORCAS/
ARRUELAS



AMORTECEDOR



PORCAS/
ARRUELAS

PORCA CAPA DA CORRENTE DE TRANSMISSÃO



PARAFUSO

Remova a porca de articulação do braço oscilante, o parafuso de fixação do pedal de apoio direito do passageiro e o suporte do pedal.

Remova o parafuso de fixação do suporte do pedal de apoio esquerdo do passageiro.

Retire o parafuso de articulação do braço oscilante e o suporte do pedal de apoio esquerdo do passageiro.

Remova o braço oscilante.

DESMONTAGEM

Se necessário, remova o limitador do braço do freio traseiro do braço oscilante.

Retire a cupilha.

Remova a porca, a arruela, a arruela de pressão, o parafuso do limitador do braço e o limitador do braço.

INSPEÇÃO

Inspeção o deslizador da corrente de transmissão quanto a danos ou desgaste.

Substitua o deslizador caso esteja danificado ou desgastado.

Remova os dois parafusos.

Retire o deslizador da corrente de transmissão.

Inspeção o braço oscilante quanto a trincas ou danos.

Inspeção o espaçador quanto a desgaste ou danos.

SUPOORTE DO PEDAL DE APOIO DO PASSAGEIRO PORCA



PARAFUSO DE ARTICULAÇÃO SUPOORTE DO PEDAL DE APOIO DO PASSAGEIRO



PARAFUSO LIMITADOR DO BRAÇO BRAÇO OSCILANTE PORCA/ARRUELA/ARRUELA DE PRESSÃO/PARAFUSO

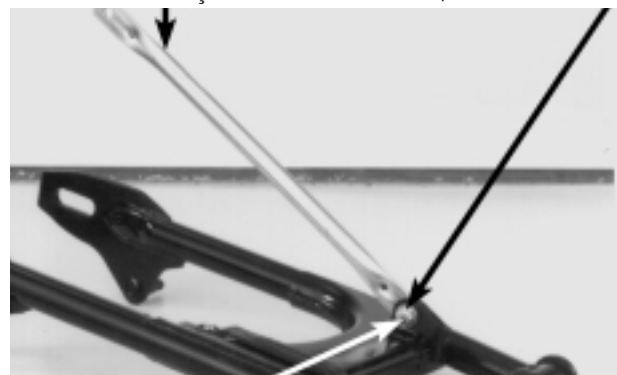

CUPILHA PARAFUSOS



DESLIZADOR DA CORRENTE DE TRANSMISSÃO

Aplique graxa nas superfícies dos espaçadores e instale-os nas articulações do braço oscilante.

Instale as capas dos retentores de pó e a guia da corrente de transmissão.

MONTAGEM

Instale o parafuso do limitador do braço do freio, o limitador, a arruela de pressão, a arruela e a porca.

Aperte a porca no torque especificado.

TORQUE: 34 N.m (3,4 kg.m)

Instale uma nova cupilha e fixe-a.

Instale a lingüeta do deslizador da corrente de transmissão no orifício do braço oscilante.

Instale e aperte os parafusos no torque especificado.

TORQUE: 6 N.m (0,6 kg.m)

INSTALAÇÃO

Instale o braço oscilante no chassi.

Instale o suporte do pedal de apoio esquerdo do passageiro e o parafuso de articulação do braço oscilante no chassi.

Instale e aperte o parafuso de fixação do pedal de apoio esquerdo do passageiro.

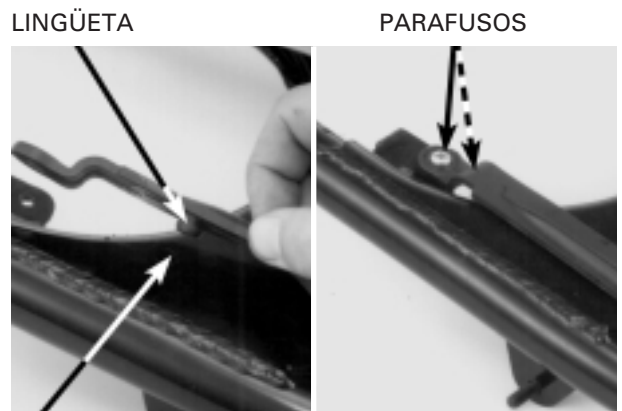
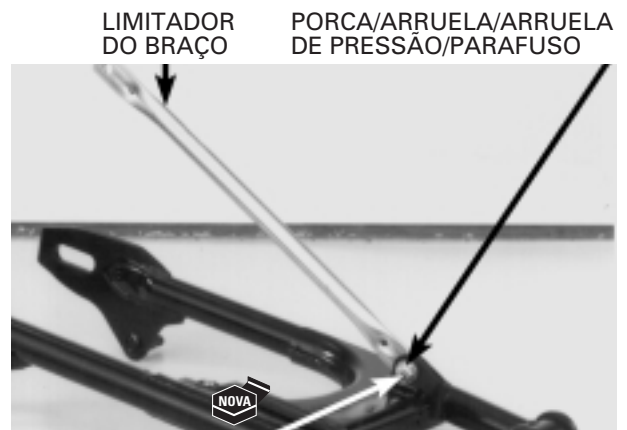
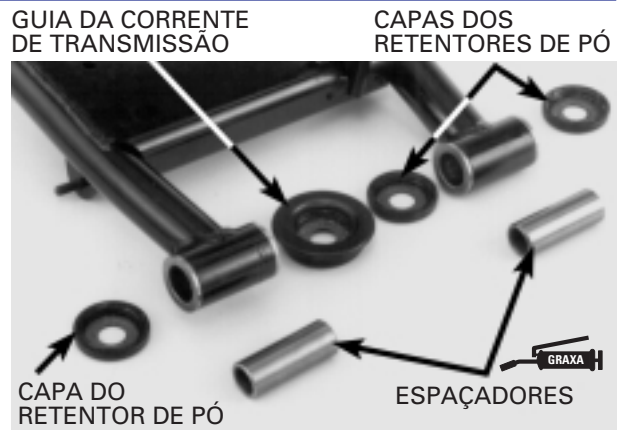

Instale o suporte do pedal de apoio direito do passageiro e aperte o parafuso de fixação.

Instale e aperte a porca de articulação no torque especificado.

TORQUE: 88 N.m (8,8 kg.m)

Instale os amortecedores (pág. 13-11).

Instale o silencioso (pág. 2-5).

Instale a roda traseira (pág. 13-7).

PEDAL DO FREIO/CAVALETE CENTRAL

REMOÇÃO

Remova o silencioso (pág. 2-5).

Remova a mola de retorno do freio traseiro e a mola do interruptor do freio.

Remova a mola do cavalete central.

Remova a cupilha.

Remova a cupilha e a vareta do freio.

Remova o eixo de articulação do pedal do freio.

Remova o pedal do freio e o cavalete central.

SUPOORTE DO PEDAL DE APOIO DO PASSAGEIRO

PORCA



PARAFUSO

MOLA DO INTERRUPTOR DO FREIO

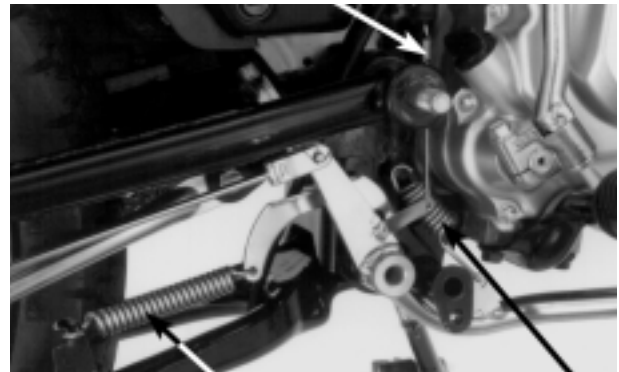

MOLA DO CAVALETE CENTRAL

MOLA DE RETORNO DO FREIO

CUPILHA

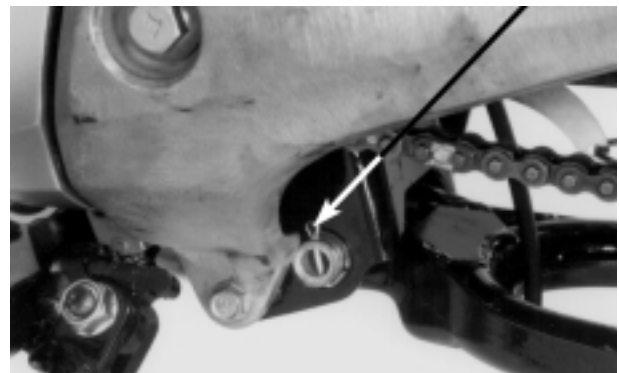

VARETA

CUPILHA

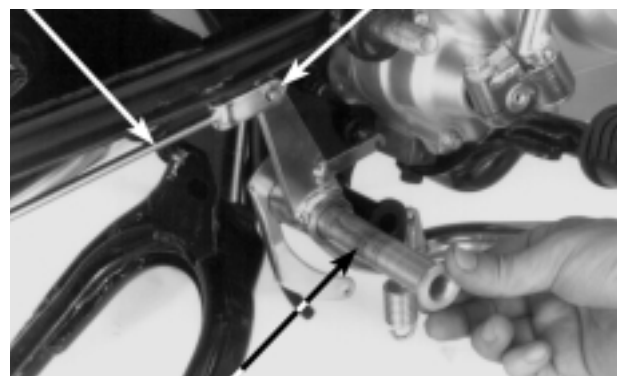

EIXO DE ARTICULAÇÃO

INSTALAÇÃO

Instale a vareta do freio e uma nova cupilha. Fixe a cupilha.

Aplique graxa no eixo de articulação do pedal do freio.

Instale o pedal do freio, o cavalete central e o eixo de articulação do pedal no chassi.

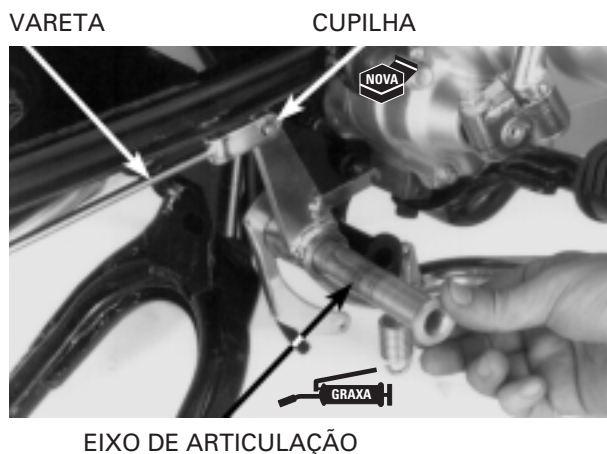

Instale uma nova cupilha e trave-a.

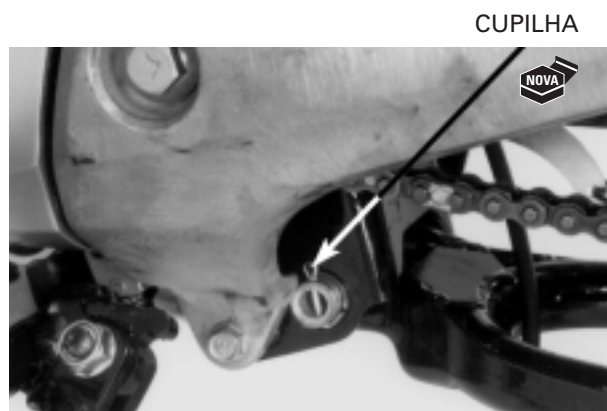

Conecte a mola do interruptor do freio e a mola de retorno do freio traseiro.

Conecte a mola do cavalete central.

Ajuste o freio traseiro (pág. 3-16).

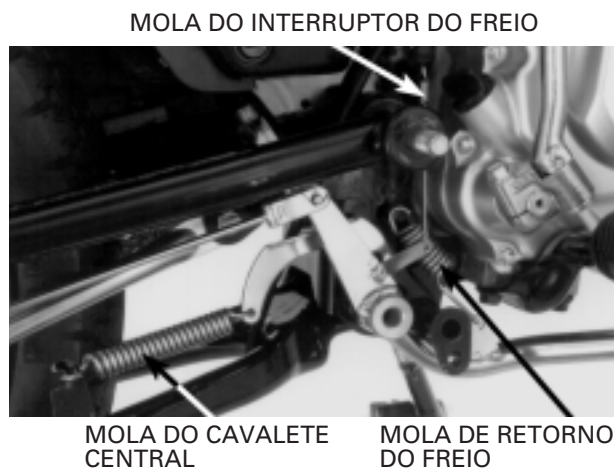

COMO USAR ESTE MANUAL

Este manual descreve os procedimentos de serviço para as motocicletas **CG125 TITAN ES/CG125 TITAN KS/CG125 TITAN KSE** e **CG125 CARGO** produzidas a partir de 02/01/2002.

Siga as recomendações da Tabela de Manutenção (Capítulo 3) para assegurar que a motocicleta esteja em perfeitas condições de funcionamento.

A realização da primeira manutenção programada é extremamente importante. O desgaste inicial que ocorre durante o período de amaciamento será compensado.

Os capítulos 1 e 3 aplicam-se para toda a motocicleta. O capítulo 2 ilustra os procedimentos de remoção/instalação de componentes que podem ser necessários para realizar os serviços descritos nos capítulos seguintes.

Os capítulos 4 a 18 descrevem as peças da motocicleta, agrupadas de acordo com sua localização.

Encontre o capítulo desejado nesta página e consulte o índice na primeira página do capítulo.

A maioria dos capítulos apresenta inicialmente a ilustração de um conjunto ou sistema, informações de serviço e diagnose de defeitos para aquela seção.

As páginas seguintes apresentam procedimentos detalhados.

Não conhecendo a causa do problema, consulte o Capítulo 20 "Diagnose de Defeitos".

TODAS AS INFORMAÇÕES, ILUSTRAÇÕES, INSTRUÇÕES E ESPECIFICAÇÕES INCLuíDAS NESTA PUBLICAÇÃO SÃO BASEADAS NAS INFORMAÇÕES MAIS RECENTES DISPONÍVEIS NA OCASIÃO DA APROVAÇÃO DA IMPRESSÃO DO MANUAL. A MOTO HONDA DA AMAZÔNIA SE RESERVA O DIREITO DE ALTERAR AS CARACTERÍSTICAS DA MOTOCICLETA A QUALQUER MOMENTO E SEM PRÉVIO AVISO, NÃO INCORRENDO, ASSIM, EM OBRIGAÇÕES DE QUALQUER ESPÉCIE. NENHUMA PARTE DESTA PUBLICAÇÃO PODE SER REPRODUZIDA SEM PERMISSÃO POR ESCRITO. ESTE MANUAL FOI ELABORADO PARA PESSOAS QUE TENHAM CONHECIMENTOS BÁSICOS SOBRE A MANUTENÇÃO DAS MOTOCICLETAS HONDA.

ÍNDICE GERAL

	INFORMAÇÕES GERAIS	1
	AGREGADOS DO CHASSI/ SISTEMA DE ESCAPAMENTO	2
	MANUTENÇÃO	3
MOTOR E TRANSMISSÃO	SISTEMA DE LUBRIFICAÇÃO	4
	SISTEMA DE ALIMENTAÇÃO	5
	REMOÇÃO/INSTALAÇÃO DO MOTOR	6
	CABEÇOTE/VÁLVULAS	7
	CILINDRO/PISTÃO/ ÁRVORE DE COMANDO	8
	EMBREAGEM/SELETOR DE MARCHAS	9
	ALTERNADOR/EMBREAGEM DE PARTIDA	10
	ÁRVORE DE MANIVELAS/ TRANSMISSÃO/CONJUNTO DE PARTIDA	11
CHASSI	RODA DIANTEIRA/SUSPENSÃO/ DIREÇÃO	12
	RODA TRASEIRA/FREIO/SUSPENSÃO	13
	FREIO HIDRÁULICO	14
SISTEMA ELÉTRICO	BATERIA/SISTEMA DE CARGA	15
	SISTEMA DE IGNIÇÃO	16
	PARTIDA ELÉTRICA	17
	LUZES/INSTRUMENTOS/ INTERRUPTORES	18
	DIAGRAMA ELÉTRICO	19
	DIAGNOSE DE DEFEITOS	20