

LOCALIZAÇÃO DOS AGREGADOS DO CHASSI	2-0	PÁRA-LAMA DIANTEIRO	2-3
INFORMAÇÕES DE SERVIÇO	2-1	RABETAS DIREITA E ESQUERDA/ ALÇA TRASEIRA	2-4
DIAGNOSE DE DEFEITOS	2-1	PÁRA-LAMA TRASEIRO	2-4
TAMPA LATERAL	2-2	SISTEMA DE ESCAPAMENTO	2-5
ASSENTO	2-2	CAVALETE LATERAL	2-6
TANQUE DE COMBUSTÍVEL	2-3		

INFORMAÇÕES DE SERVIÇO

INSTRUÇÕES GERAIS

CUIDADO

- A gasolina é extremamente inflamável e explosiva sob certas condições. MANTENHA-A FORA DO ALCANCE DAS CRIANÇAS.
- Sérias queimaduras podem ser causadas se o sistema de escapamento não esfriar antes da remoção ou reparo dos componentes.

- Trabalhe em áreas bem ventiladas. A presença de cigarros, chamas ou faíscas no local de trabalho ou onde a gasolina é armazenada pode causar um incêndio ou explosão.
- Este capítulo engloba a remoção e instalação dos agregados do chassi, tanque de combustível e sistema de escapamento.
- Substitua sempre as juntas do tubo de escapamento após a remoção do tubo do motor.
- Ao instalar o sistema de escapamento, instale parcialmente todos os fixadores do tubo de escapamento. Aperte primeiro as braçadeiras e então aperte os fixadores de montagem. Se os fixadores de montagem forem apertados primeiro, o tubo de escapamento poderá ficar incorretamente instalado.
- Após a instalação, verifique sempre se há vazamentos no sistema de escapamento.

DIAGNOSE DE DEFEITOS

Ruído excessivo

- Sistema de escapamento danificado
- Vazamento dos gases de escapamento

Baixo desempenho

- Sistema de escapamento deformado
- Vazamento dos gases de escapamento
- Silencioso obstruído

LOCALIZAÇÃO DOS AGREGADOS DO CHASSI

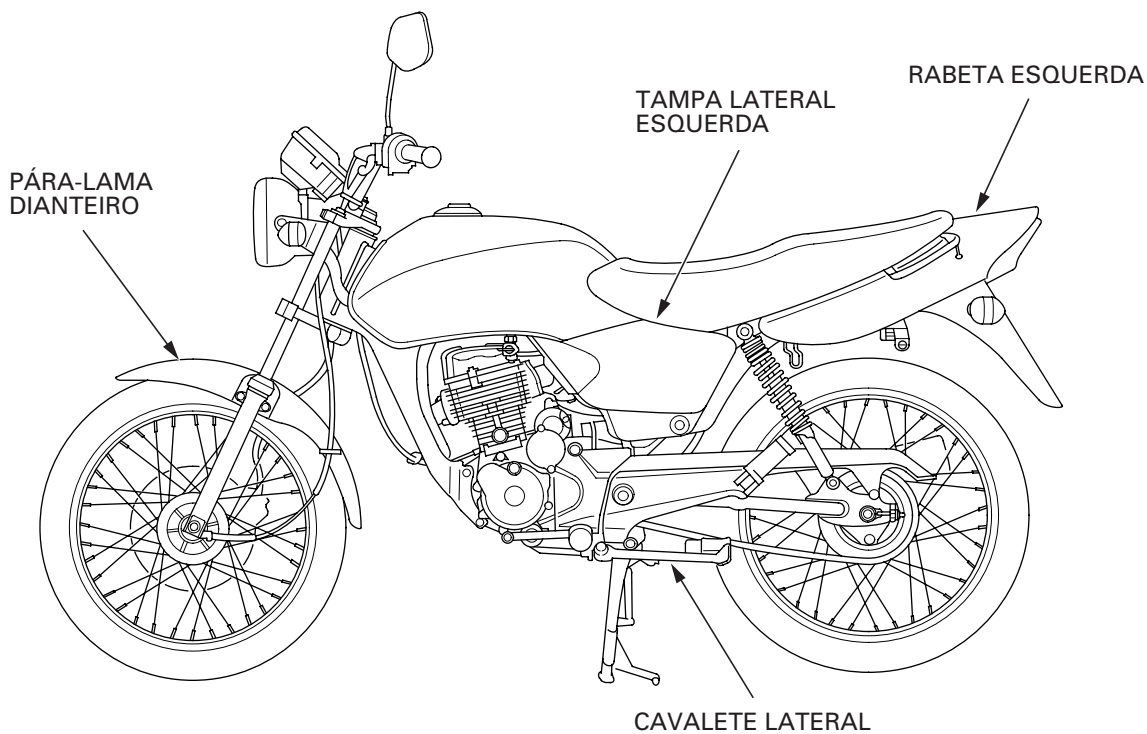
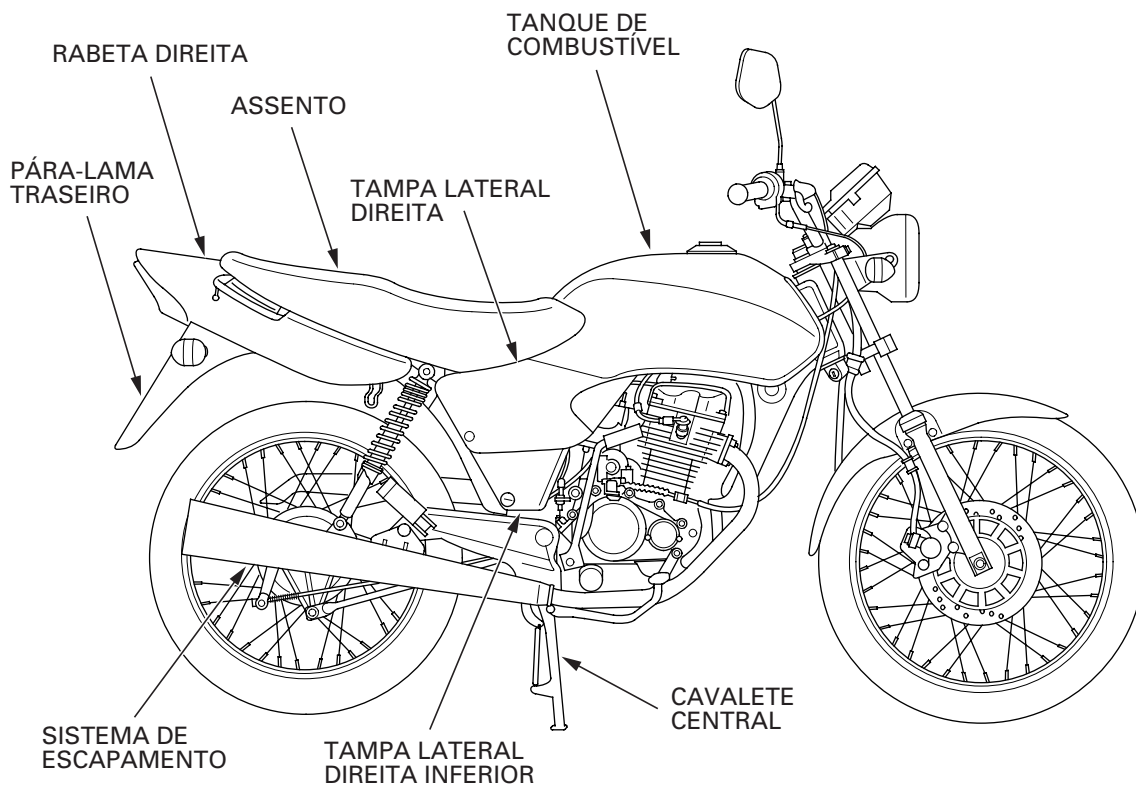

NOTA

A ilustração refere-se à CG125 KS.

TAMPA LATERAL

REMOÇÃO/INSTALAÇÃO

NOTA

Cuidado para não danificar as guias da tampa lateral.

Para remover a tampa lateral direita, retire o parafuso de fixação. Solte as guias da tampa do chassi e do tanque de combustível. Remova a tampa. A instalação é efetuada na ordem inversa da remoção.

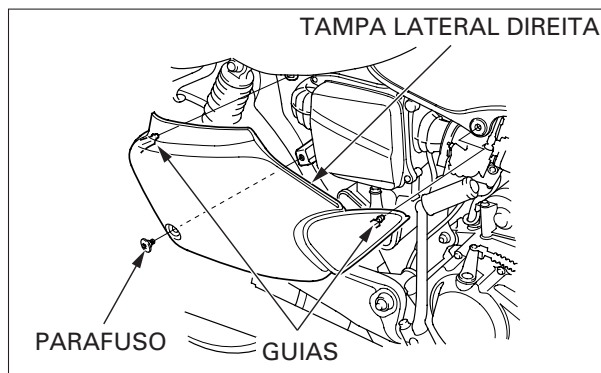

Para remover a tampa lateral direita inferior, insira a chave de ignição na trava, gire-a e retire a tampa. A instalação é efetuada na ordem inversa da remoção.

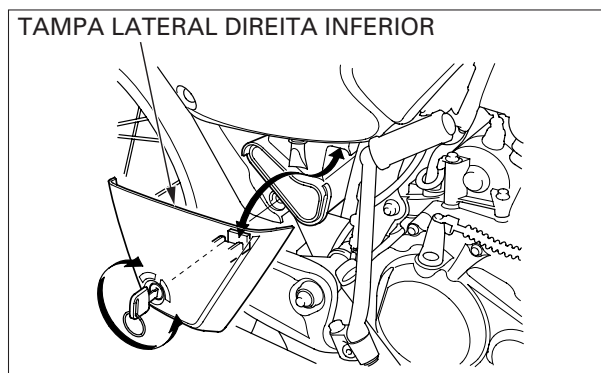

Para remover a tampa lateral esquerda, detrave-a com a chave de ignição. Solte as guias da tampa do chassi e do tanque de combustível. Remova a tampa. Para instalá-la, encaixe a borracha no gancho do chassi. Gire a chave de ignição e encaixe as guias da tampa no chassi. Remova a chave de ignição.

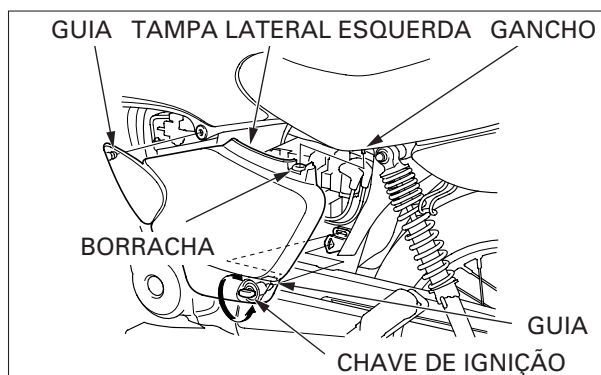

ASSENTO

REMOÇÃO/INSTALAÇÃO

Remova os parafusos de fixação do assento.

Deslize o assento para trás e remova-o.

Instale o assento alinhando a lingüeta com o suporte do chassi.

Instale e aperte firmemente os parafusos de fixação do assento.

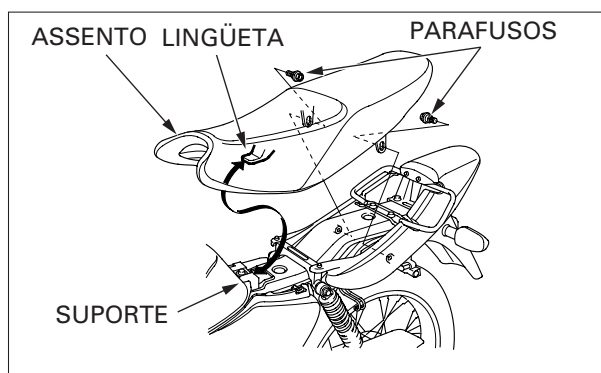

TANQUE DE COMBUSTÍVEL

REMOÇÃO/INSTALAÇÃO

⚠ CUIDADO

- A gasolina é extremamente inflamável e explosiva sob certas condições. Trabalhe em uma área bem ventilada e mantenha o motor desligado. Não fume e mantenha chamas ou faíscas afastadas da área de trabalho ou de onde a gasolina está armazenada.
- Limpe imediatamente a gasolina em caso de derramamento.

Remova a tampa lateral (pág. 2-2).

Desacople o conector 2P da unidade de combustível.

Remova o assento (pág. 2-2).

Gire o registro de combustível para a posição "OFF" e desconecte o tubo de combustível do registro.

Remova o parafuso de fixação do tanque de combustível e o espaçador.

Puxe o tanque de combustível para trás.

Remova o tanque de combustível.

A instalação é efetuada na ordem inversa da remoção.

NOTA

Após a instalação, gire o registro de combustível para a posição "ON" e certifique-se de que não há vazamentos de combustível.

PÁRA-LAMA DIANTEIRO

REMOÇÃO

Remova a roda dianteira (pág. 12-9).

Remova o cabo do velocímetro da guia.

Remova os quatro parafusos e o pára-lama dianteiro.

INSTALAÇÃO

A instalação é efetuada na ordem inversa da remoção.

CONECTOR 2P DA UNIDADE DE COMBUSTÍVEL



TANQUE DE COMBUSTÍVEL



REGISTRO DE COMBUSTÍVEL PARAFUSO/ESPAÇADOR

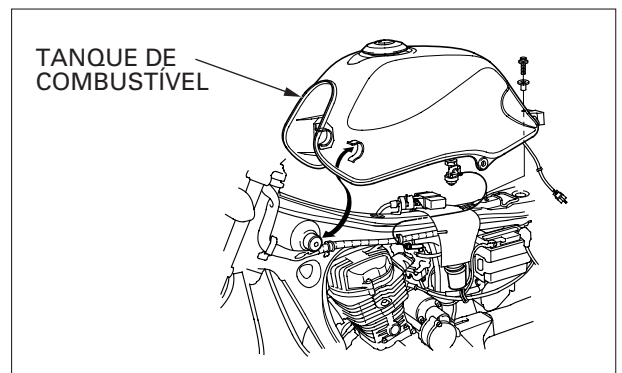

PARAFUSOS

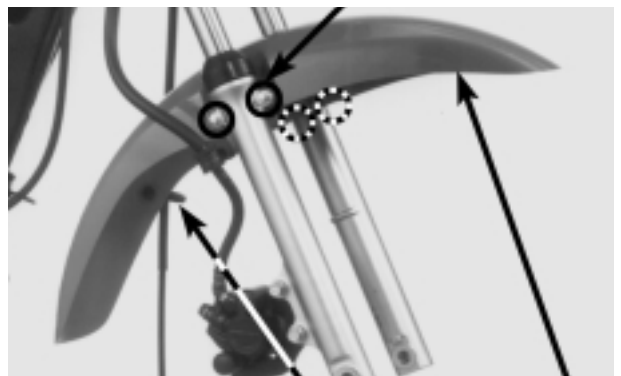

GUIA DO CABO PÁRA-LAMA DIANTEIRO

RABETAS DIREITA E ESQUERDA/ALÇA TRASEIRA

Remova a tampa lateral (pág. 2-2).

Remova o assento (pág. 2-2).

Remova os parafusos de fixação da rabeta.

Remova a rabeta e os parafusos de fixação da alça traseira, os espaçadores e as borrachas.

Desacople o conector do regulador/retificador.

Remova o conjunto da rabeta/alça traseira.

Remova os parafusos de fixação das rabetas direita e esquerda.

Remova as rabetas direita e esquerda da alça traseira.

A instalação é efetuada na ordem inversa da remoção.

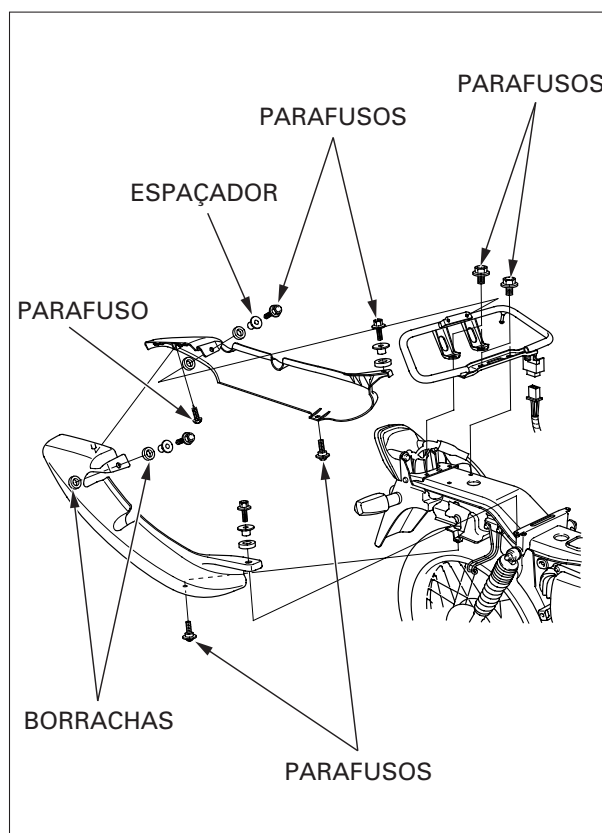

PÁRA-LAMA TRASEIRO

REMOÇÃO

Remova a tampa lateral (pág. 2-2).

Remova o assento (pág. 2-2).

Remova a rabeta (pág. 2-4).

Desacople os conectores dos fios das sinaleiras traseiras e da lanterna.

Remova o parafuso e o pára-lama traseiro.



CONECTORES

PÁRA-LAMA TRASEIRO

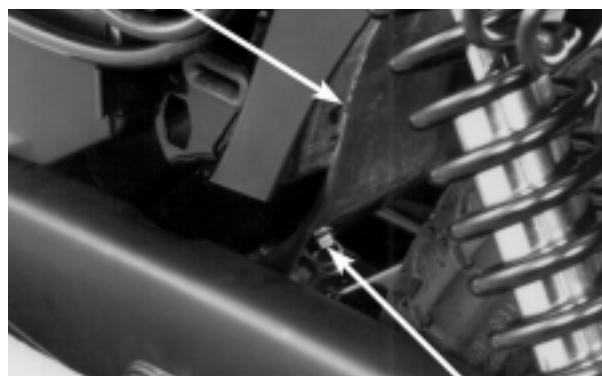

PARAFUSO

INSTALAÇÃO

A instalação é efetuada na ordem inversa da remoção.

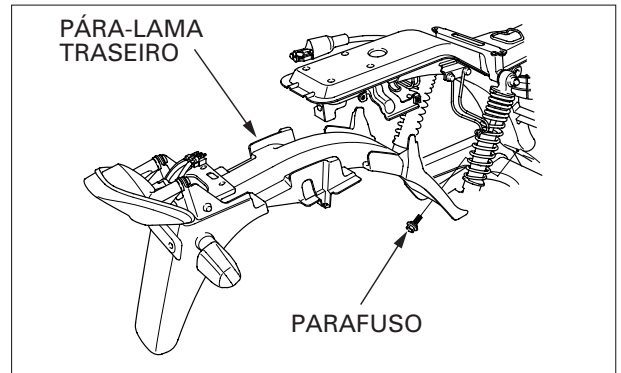

SISTEMA DE ESCAPAMENTO

REMOÇÃO

Remova as porcas de união do tubo de escapamento.

Remova o parafuso e porca de fixação do silencioso.

Remova o silencioso.

NOTA

- Instale provisoriamente todos os fixadores do tubo de escapamento. Aperte primeiramente as porcas de união do escapamento e, em seguida, a porca e parafuso de articulação do braço oscilante. Se apertar primeiro a porca de articulação do braço oscilante, o tubo de escapamento não ficará corretamente assentado.
- Após a instalação, verifique se o sistema de escapamento apresenta vazamento.

INSTALAÇÃO

NOTA

Substitua sempre as juntas do tubo de escapamento após a remoção do tubo do motor.

PORCAS DE JUNÇÃO



PARAFUSO/PORCA

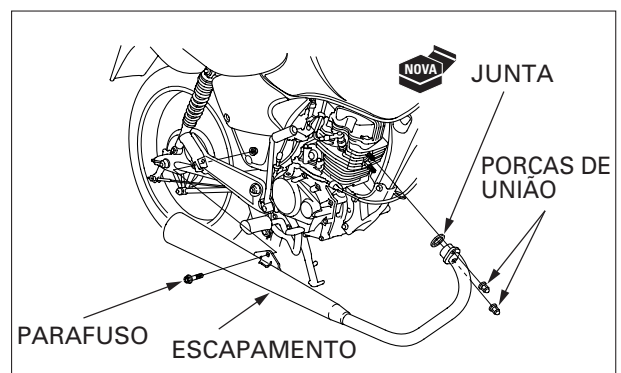

JUNTA



Instale uma nova junta no orifício de escapamento.

COMO USAR ESTE MANUAL

Este manual descreve os procedimentos de serviço para as motocicletas **CG125 TITAN ES/CG125 TITAN KS/CG125 TITAN KSE** e **CG125 CARGO** produzidas a partir de 02/01/2002.

Siga as recomendações da Tabela de Manutenção (Capítulo 3) para assegurar que a motocicleta esteja em perfeitas condições de funcionamento.

A realização da primeira manutenção programada é extremamente importante. O desgaste inicial que ocorre durante o período de amaciamento será compensado.

Os capítulos 1 e 3 aplicam-se para toda a motocicleta. O capítulo 2 ilustra os procedimentos de remoção/instalação de componentes que podem ser necessários para realizar os serviços descritos nos capítulos seguintes.

Os capítulos 4 a 18 descrevem as peças da motocicleta, agrupadas de acordo com sua localização.

Encontre o capítulo desejado nesta página e consulte o índice na primeira página do capítulo.

A maioria dos capítulos apresenta inicialmente a ilustração de um conjunto ou sistema, informações de serviço e diagnose de defeitos para aquela seção.

As páginas seguintes apresentam procedimentos detalhados.

Não conhecendo a causa do problema, consulte o Capítulo 20 "Diagnose de Defeitos".

TODAS AS INFORMAÇÕES, ILUSTRAÇÕES, INSTRUÇÕES E ESPECIFICAÇÕES INCLUÍDAS NESTA PUBLICAÇÃO SÃO BASEADAS NAS INFORMAÇÕES MAIS RECENTES DISPONÍVEIS NA OCASIÃO DA APROVAÇÃO DA IMPRESSÃO DO MANUAL. A MOTO HONDA DA AMAZÔNIA SE RESERVA O DIREITO DE ALTERAR AS CARACTERÍSTICAS DA MOTOCICLETA A QUALQUER MOMENTO E SEM PRÉVIO AVISO, NÃO INCORRENDO, ASSIM, EM OBRIGAÇÕES DE QUALQUER ESPÉCIE. NENHUMA PARTE DESTA PUBLICAÇÃO PODE SER REPRODUZIDA SEM PERMISSÃO POR ESCRITO. ESTE MANUAL FOI ELABORADO PARA PESSOAS QUE TENHAM CONHECIMENTOS BÁSICOS SOBRE A MANUTENÇÃO DAS MOTOCICLETAS HONDA.

ÍNDICE GERAL

	INFORMAÇÕES GERAIS	1
	AGREGADOS DO CHASSI/ SISTEMA DE ESCAPAMENTO	2
	MANUTENÇÃO	3
MOTOR E TRANSMISSÃO	SISTEMA DE LUBRIFICAÇÃO	4
	SISTEMA DE ALIMENTAÇÃO	5
	REMOÇÃO/INSTALAÇÃO DO MOTOR	6
	CABEÇOTE/VÁLVULAS	7
	CILINDRO/PISTÃO/ ÁRVORE DE COMANDO	8
	EMBREAGEM/SELETOR DE MARCHAS	9
	ALTERNADOR/EMBREAGEM DE PARTIDA	10
	ÁRVORE DE MANIVELAS/ TRANSMISSÃO/CONJUNTO DE PARTIDA	11
	CHASSI	RODA DIANTEIRA/SUSPENSÃO/ DIREÇÃO
RODA TRASEIRA/FREIO/SUSPENSÃO		13
FREIO HIDRÁULICO		14
SISTEMA ELÉTRICO	BATERIA/SISTEMA DE CARGA	15
	SISTEMA DE IGNIÇÃO	16
	PARTIDA ELÉTRICA	17
	LUZES/INSTRUMENTOS/ INTERRUPTORES	18
	DIAGRAMA ELÉTRICO	19
	DIAGNOSE DE DEFEITOS	20