



**CBX200S**

**MANUAL  
DE  
MONTAGEM**

**ÍNDICE**

<b>INSTRUÇÕES PARA MONTAGEM.....</b>	<b>1</b>	<b>REVISÃO DE ENTREGA.....</b>	<b>21</b>
<b>MONTAGEM DA MOTOCICLETA.....</b>	<b>4</b>	<b>DIAGRAMA ELÉTRICO.....</b>	<b>24</b>
<b>PASSAGENS DE CABOS E FIAÇÃO .....</b>	<b>15</b>		

---

## INSTRUÇÕES PARA MONTAGEM

Este manual contém as informações necessárias para a montagem das motocicletas HONDA CBX200S. Observe com atenção as instruções contidas neste manual antes de iniciar a montagem das motocicletas.

Os serviços de montagem e revisão de entrega são essenciais para proporcionar a motocicleta maior segurança e confiabilidade.

Ao receber uma motocicleta nova, o cliente espera que ela esteja em excelentes condições de uso. Poucas coisas causam maior insatisfação ao cliente que a má preparação de uma motocicleta nova. Um erro ou esquecimento do mecânico, durante a montagem e preparação de uma nova unidade, pode facilmente resultar em funcionamento deficiente da motocicleta, provocar danos à mesma ou até mesmo ferimentos ao piloto.

### NOTA

Direita e esquerda são determinadas considerando-se o piloto sentado na posição normal de pilotagem.

Todas as informações, ilustrações e especificações nesta publicação são baseadas nas informações mais recentes disponíveis sobre o produto no momento em que a impressão da publicação foi autorizada.

A MOTO HONDA DA AMAZÔNIA Ltda. se reserva o direito de alterar as características do veículo a qualquer tempo e sem aviso prévio, sem que por isso incorra em obrigações de qualquer espécie.

Esta publicação não pode ser reproduzida em sua totalidade ou parcialmente a não ser mediante autorização por escrito.

**MOTO HONDA DA AMAZÔNIA Ltda.**

Departamento de Serviços  
Setor de Publicações Técnicas



## NOTAS IMPORTANTES

- No ato do recebimento, os engradados devem ser abertos e inspecionados.
- Verifique se o nº do chassi, o nº do motor e a cor da motocicleta correspondem aos dados constantes na nota fiscal.
- Nunca deixe as motocicletas armazenadas nos engradados. Isto pode resultar em avarias dos componentes.
- Os engradados devem ser movimentados em posição horizontal, sobre veículos de transporte apropriados.
- Nunca movimente os engradados em posição vertical ou inclinados.
- A abertura do engradado e a montagem das motocicletas deverá ser executada apenas por mecânicos qualificados. Devido ao peso da motocicleta, o serviço de montagem deve ser efetuado no mínimo por dois mecânicos, até que a roda dianteira seja instalada.
- A abertura do engradado e a montagem da motocicleta requerem extremo cuidado para que seus componentes não sejam danificados.
- As motocicletas devem ser armazenadas em local coberto, protegido do sol e da chuva.

## MODIFICAÇÕES

Modificações efetuadas nas motocicletas Honda ou instalação de acessórios que não sejam originais Honda serão considerados pela nossa companhia como de sua inteira responsabilidade. A MOTO HONDA DA AMAZÔNIA Ltda. rejeitará qualquer e toda responsabilidade ou obrigação pelos defeitos ou danos na motocicleta ou ferimento ao piloto resultante das modificações no produto Honda.

## NOTAS & SIMBOLOS

**CUIDADO**

Indica, além da possibilidade de dano à motocicleta, o risco ao piloto e ao passageiro, se as instruções não forem seguidas.

**ATENÇÃO:** Indica a possibilidade de dano à motocicleta se as instruções não forem seguidas.

**NOTA:** Fornece informações úteis.

**ESTÁGIO 1:**

O engradado contém duas motocicletas HONDA CBX200S e seus respectivos componentes. Tenha cuidado ao transportar o engradado. Evite a queda ou transporte brusco para não danificar as peças da motocicleta.

Coloque o engradado em local plano.

Remova a capa de papelão que cobre o engradado.

Remova a tampa superior do engradado.

Retire as fitas de fixação das rodas dianteiras.

Remova as tampas laterais do engradado.

Remova as rodas dianteiras.

Remova os assentos localizados sobre a motocicleta e entre as rodas traseiras.

Remova os guidões localizados na lateral de cada motocicleta.

Remova os pára-lamas dianteiros fixados nas rodas traseiras.

Remova os suportes que fixam as motocicletas no engradado.

**ESTÁGIO 2:**

Desembale os componentes que estão fora da caixa de peças e verifique-os comparando com a fotografia ao lado.

- 1 – Paralama dianteiro
- 2 – Assento
- 3 – Roda dianteira
- 4 – Conj. do guidão

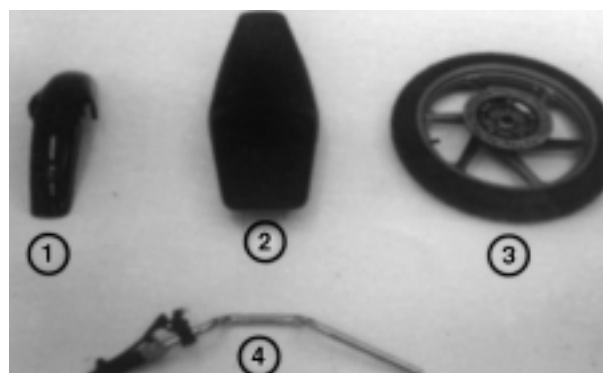

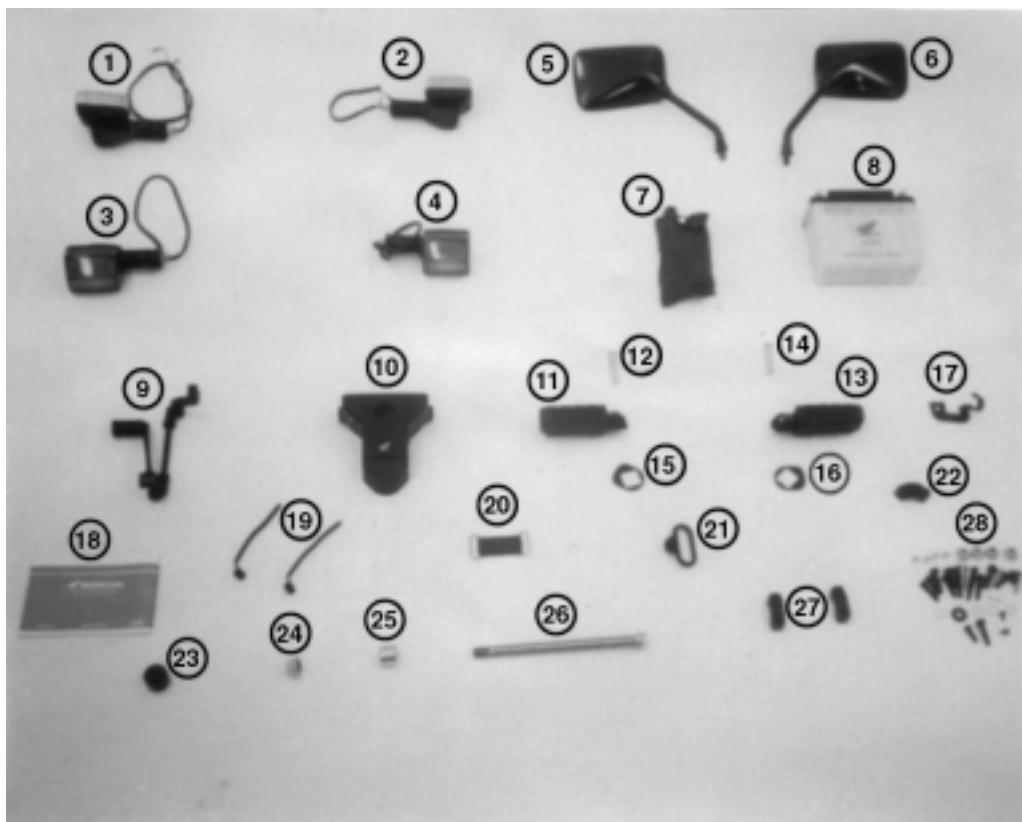

**ESTÁGIO 3:**

Retire as peças contidas na caixa de acessórios e verifique-as, comparando com a fotografia acima.

DESCRIÇÃO	QTDE.	DESCRIÇÃO	QTDE.
1. Sinaleira traseira direita	1	23. Peso "A" do guidão	1
2. Sinaleira traseira esquerda	1	24. Porca do eixo dianteiro	1
3. Sinaleira dianteira direita	1	25. Espaçador lateral da roda dianteira	1
4. Sinaleira dianteira esquerda	1	26. Eixo da roda dianteira	1
5. Espelho retrovisor direito	1	27. Suporte superior do guidão	2
6. Espelho retrovisor esquerdo	1	28. Parafuso flange, 6 x 22	2
7. Jogo de ferramentas	1	Parafuso flange, 6 x 20	1
8. Bateria	1	Parafuso flange, 6 x 12	1
9. Conjunto do pedal de câmbio	1	Parafuso flange, 6 x 28	4
10. Capa do interruptor de ignição	1	Parafuso Phillips oval, 6 x 40	1
11. Pedal de apoio direito	1	Parafuso Phillips c/ arruela, 5 x 20	1
12. Pino do pedal de apoio direito	1	Parafuso Phillips c/ arruela, 5 x 28	2
13. Pedal de apoio esquerdo	1	Parafuso Phillips c/ arruela, 5 x 45	1
14. Pino do pedal de apoio esquerdo	1	Parafuso auto-atarraxante, 4 x 8	2
15. Suporte pedal de apoio direito	1	Arruela lisa, 6 mm	1
16. Suporte pedal apoio esquerdo	1	Arruela lisa, 8 mm	2
17. Presilha da mangueira do freio	1	Arruela pedal de apoio	2
18. Manual do proprietário	1	Porca flange, 10 mm	4
19. Presilhas da fiação	2	Cupilha 2,0 x 15	2
20. Cinta da bateria	1	Bucha, 6 x 4	4
21. Presilha do cabo do velocímetro	1		
22. Suporte do cilindro mestre	1		

**ESTÁGIO 4:**

Retire a motocicleta da base do engradado e apoie-a no cavalete central.  
Coloque um suporte sob o motor.

**ATENÇÃO**

Tenha cuidado ao manusear a motocicleta pois ela permanecerá instável até que a roda dianteira seja instalada.

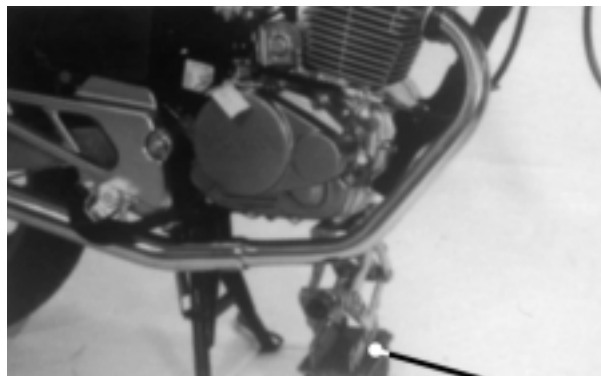

SUPORTE

**ESTÁGIO 5:**

Limpe o disco do freio dianteiro antes de instalar a roda dianteira.

**ESTÁGIO 6:**

Instale o espaçador no lado direito da roda dianteira.



**ESTÁGIO 7:**

Instale a roda dianteira entre os amortecedores introduzindo o disco do freio entre as pastilhas do câliper. Instale a caixa de engrenagens do velocímetro no cubo da roda e gire-a até alinhar as lingüeta do cubo da roda nas ranhuras da caixa de engrenagens. Posicione a caixa de engrenagens do velocímetro de modo que o batente do amortecedor esquerdo fique entre os ressaltos da caixa de engrenagens do velocímetro. Instale o eixo da roda dianteira pelo lado direito.

**ESTÁGIO 8:**

Instale a porca do eixo da roda dianteira e aperte-a de acordo com o torque especificado.  
**TORQUE: 62 N.m (6,2 kg.m)**

**ESTÁGIO 9:**

Instale quatro buchas nos orifícios do pára-lama dianteiro. Instale a guia do cabo do velocímetro.

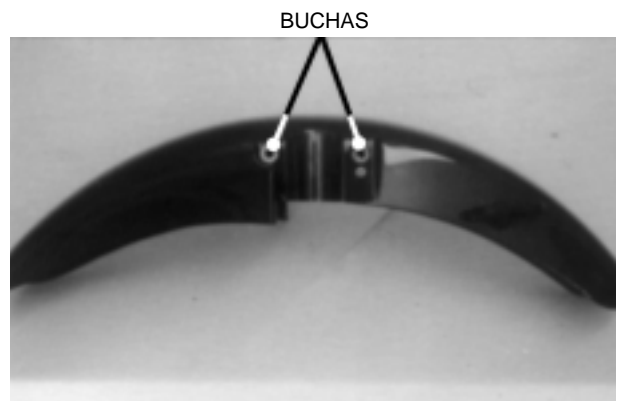
**ESTÁGIO 10:**

Instale o pára-lama dianteiro entre os amortecedores. Instale a presilha da mangueira do freio entre o orifício direito traseiro e o suporte do pára-lama. Fixe o pára-lama dianteiro com quatro parafusos flange, 6 x 28 mm.



**ESTÁGIO 11:**

Fixe a mangueira do freio dianteiro na presilha inferior.



PRESILHA

**ESTÁGIO 12:**

Fixe a mangueira do freio dianteiro na presilha superior.

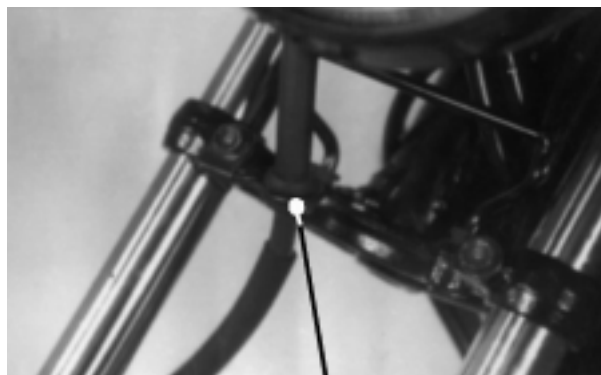

PRESILHA

**ESTÁGIO 13:**

Solte o parafuso da engrenagem do velocímetro.  
Passe o cabo do velocímetro pela guia.  
Reinstale o cabo do velocímetro e o parafuso da engrenagem do velocímetro.



GUIA

**ESTÁGIO 14:**

Limpe a extremidade direita do guidão, onde será instalada a manopla do acelerador, e passe uma pequena camada de graxa nesta área.  
Instale o conjunto do interruptor do farol e a manopla do acelerador no guidão.



**ESTÁGIO 15:**

Instale o contrapeso do guidão e aperte o parafuso Phillips 6 x 40 mm firmemente.

CONTRAPESO

**ESTÁGIO 16:**

Encaixe o pino da carcaça do conjunto de interruptor do farol e da manopla do acelerador no furo do guidão e fixe-o por meio de parafusos-arruelas 5 x 20 mm e 5 x 28 mm.

**ESTÁGIO 17:**

Posicione o guidão nos suportes inferiores, alinhando as regiões serrilhadas do guidão com os suportes inferiores. Alinhe a marca de referência do guidão com a face do suporte inferior.

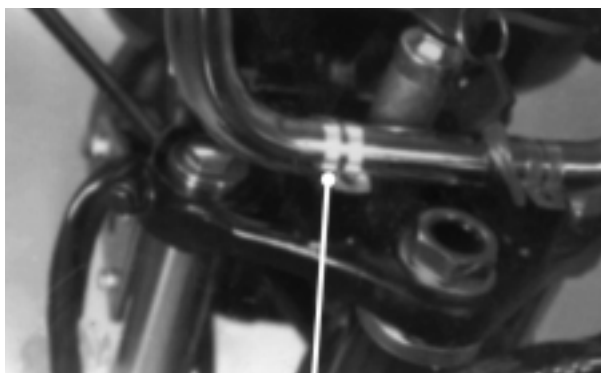

MARCA DE REFERÊNCIA

**ESTÁGIO 18:**

Instale os suportes superiores do guidão com as marcas de referência voltadas para frente. Fixe os suportes superiores do guidão com quatro parafusos flange 6 x 28 mm e aperte-os de acordo com o torque especificado, começando pelos parafusos dianteiros e em seguida os traseiros.

**TORQUE: 12 N.m (1,2 kg.m)**

PARAFUSOS

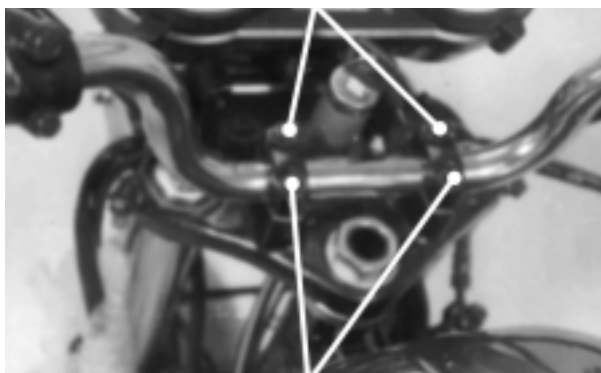

PARAFUSOS

**ESTÁGIO 19:**

Instale o conjunto do cilindro mestre e o suporte com a marca "UP" do suporte voltada para cima.

Alinhe a divisão do suporte do cilindro mestre com a marca de referência do guidão e fixe o conjunto do cilindro mestre com dois parafusos flange 6 x 22 mm. Aperte o parafuso superior primeiro e em seguida o inferior de acordo com o torque especificado.

**TORQUE: 12 N.m (1,2 kg.m)**

Conecte os fios no interruptor do freio dianteiro.

**ESTÁGIO 20:**

Introduza a extremidade do cabo do afogador na ranhura da carcaça da alavanca do afogador.

**ESTÁGIO 21:**

Remova os parafusos-arruelas do conjunto do interruptor da sinaleira.

Instale o conjunto do interruptor da sinaleira encaixando o pino da carcaça do conjunto do interruptor no furo do guidão.

Aperte os parafusos-arruelas firmemente começando pelo parafuso dianteiro e em seguida o traseiro.

**ESTÁGIO 22:**

Conecte os fios no interruptor da embreagem.

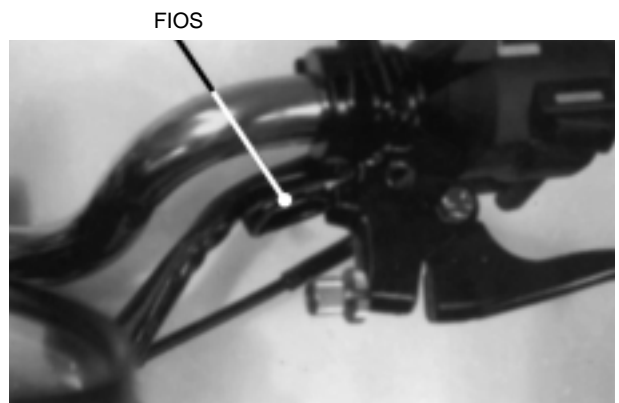

**ESTÁGIO 23:**

Introduza o terminal do cabo da embreagem na ranhura da alavanca da embreagem.  
Alinhe as ranhuras do ajustador e contraporca e encaixe o cabo.  
Desalinhe as ranhuras em seguida.  
Ajuste a folga da alavanca da embreagem.

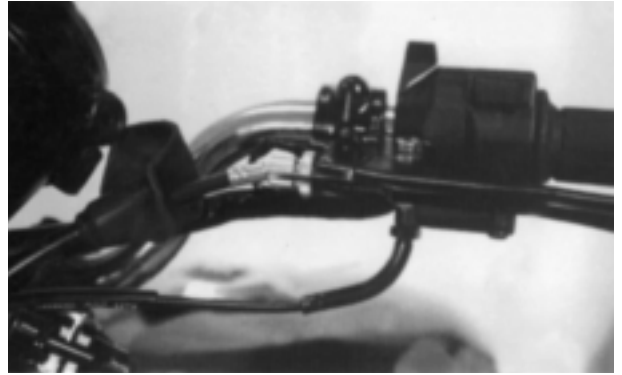
**ESTÁGIO 24:**

Cubra a alavanca da embreagem com o protetor contra pó.

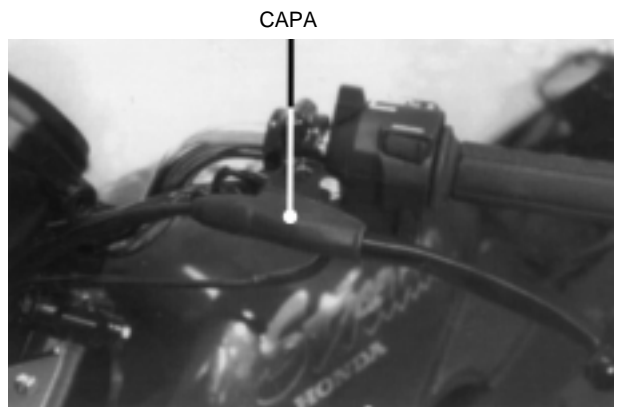
**ESTÁGIO 25:**

Instale a capa do interruptor de ignição e fixe-a com dois parafusos Phillips 4 x 8 mm e duas arruelas 4 mm.

**ESTÁGIO 26:**

Fixe as fiações dos interruptores no guidão por meio de duas presilhas.



**ESTÁGIO 27:**

Remova o bloco óptico do farol, retirando os dois parafusos-arruelas 5 x 16 mm e as duas buchas.



PARAFUSO

**ESTÁGIO 28:**

Instale as sinaleiras dianteiras nos suportes e fixe-as por meio de duas porcas flange, 10 mm.

**NOTA**

Fio azul claro – sinaleira direita Fio laranja – sinaleira esquerda
------------------------------------------------------------------------

Passes os fios das sinaleiras pelo orifício da carcaça do farol.

Ligue os conectores das fiações das sinaleiras na fiação principal seguindo o código de cores.

Reinstale o bloco óptico do farol.



PARAFUSO

**ESTÁGIO 29:**

Instale e aperte os parafusos flange 8 x 16 mm dos tubos de apoio traseiro direito e esquerdo, retirados durante a remoção do suporte traseiro de fixação da motocicleta no engradado.

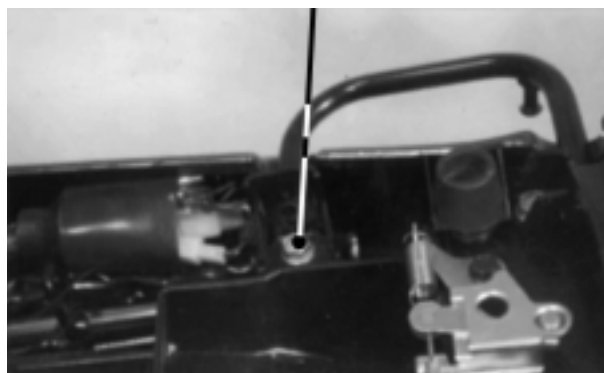
**ESTÁGIO 30:**

Instale as sinaleiras traseiras nos suportes e fixe-as por meio de duas porcas flange, 10 mm.

Passes as fiações das sinaleiras sob o paralama e pelo orifício do paralama.

**NOTA**

Fio azul claro – sinaleira direita Fio laranja – sinaleira esquerda
------------------------------------------------------------------------

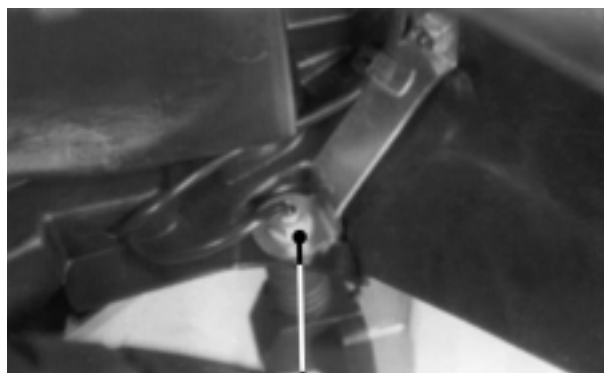

PORCA

**ESTÁGIO 31:**

Ligue os conectores das fiações dos sinalizadores na fiação principal seguindo o código de cores. Cubra os conectores com a capa e prenda-os na presilha do chassi.

**ESTÁGIO 32:**

Instale o pedal de apoio no suporte.  
Fixe o pedal de apoio introduzindo o pino de articulação pela parte superior.  
Fixe o pino de articulação com uma arruela lisa 8 mm e uma cupilha 2,0 x 15. Dobre as extremidades da cupilha.

**ESTÁGIO 33:**

Instale o conjunto do pedal de câmbio e fixe-o com um parafuso flange 6 x 20 mm na parte dianteira e uma arruela lisa 6 mm e um parafuso flange 6 x 12 mm na parte traseira.

**ESTÁGIO 34:**

Retire as ferramentas do estojo.  
Verifique se o jogo de ferramentas está completo, comparando-o com a fotografia ao lado.

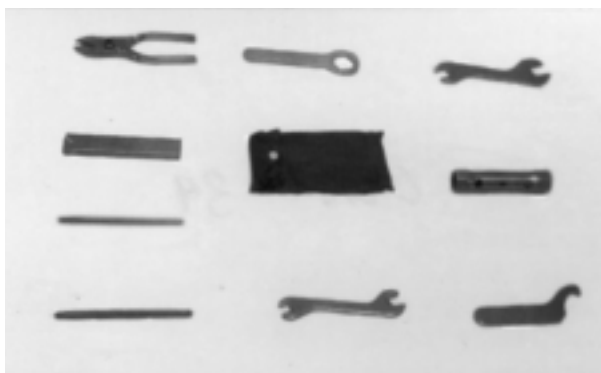

## JOGO DE FERRAMENTAS

**ESTÁGIO 35:**

Coloque o jogo de ferramentas no interior do compartimento e fixe-o com a cinta.

**ESTÁGIO 36:**

Instale o assento introduzindo a lingüeta do assento sob o suporte traseiro do tanque de combustível e as lingüetas laterais nas argolas do chassi.

Pressione a parte traseira do assento para baixo até que o pino do assento encaixe na trava.

**ESTÁGIO 37:**

Instale os espelhos retrovisores e aperte as contraporcas firmemente.

Ajuste a posição dos espelhos retrovisores.



**ESTÁGIO 38:**

Verifique a passagem dos cabos, tubos e fiações.

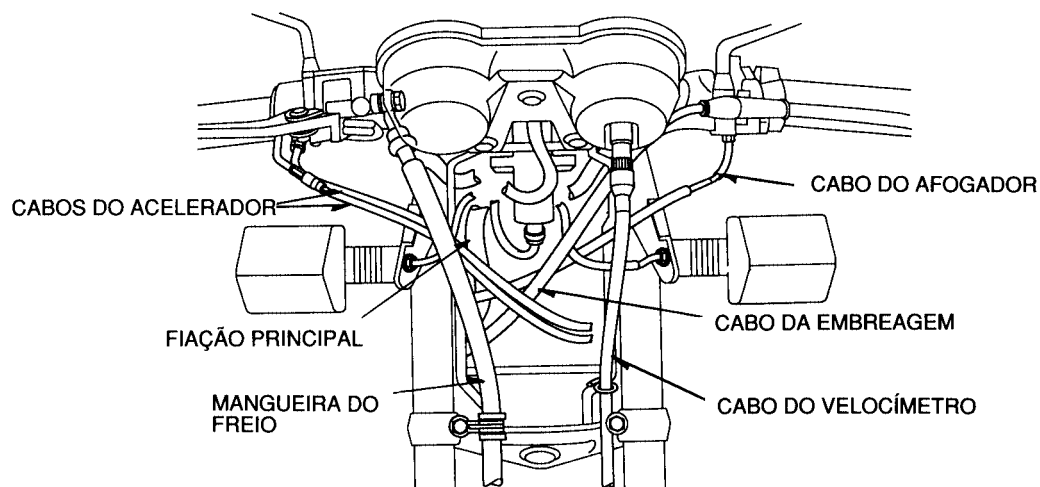
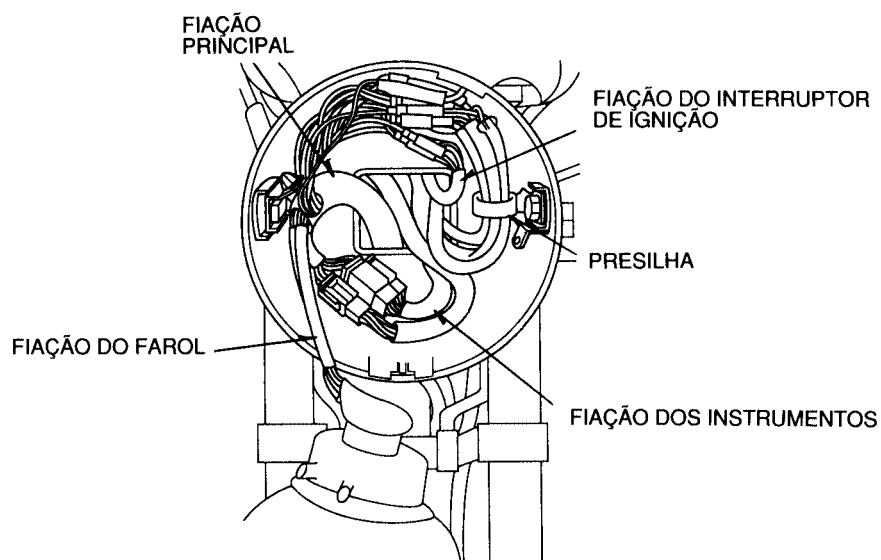

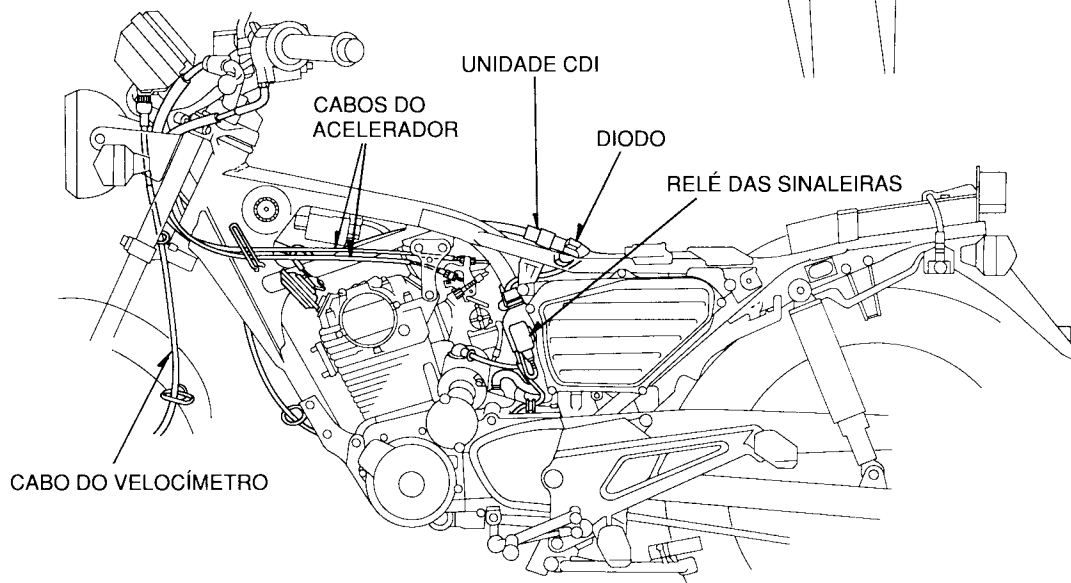
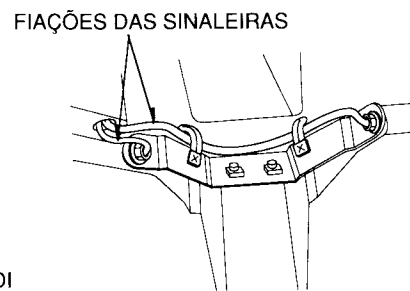
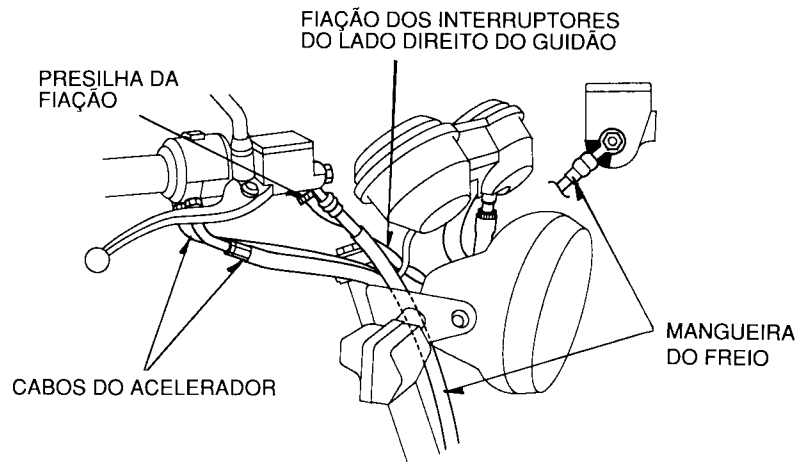
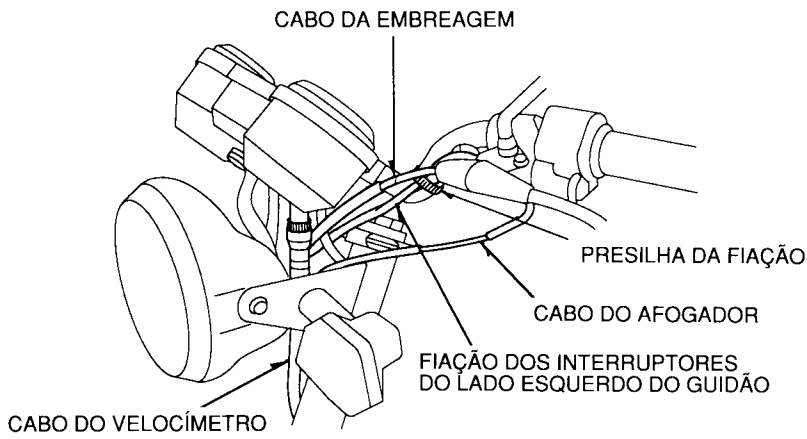

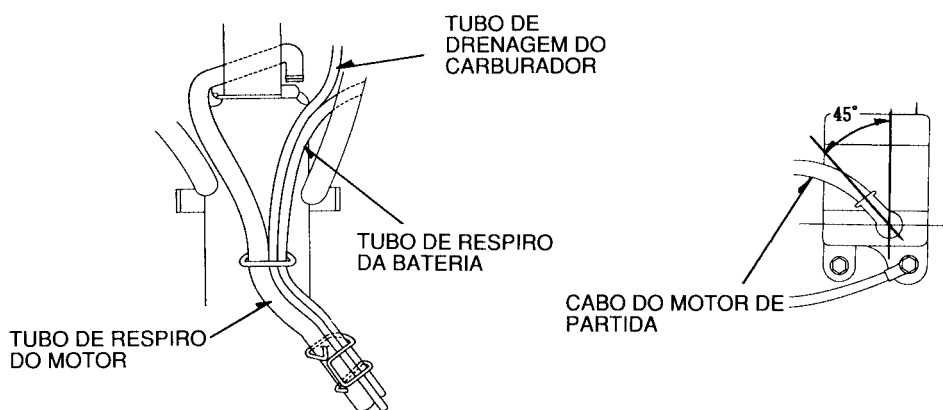
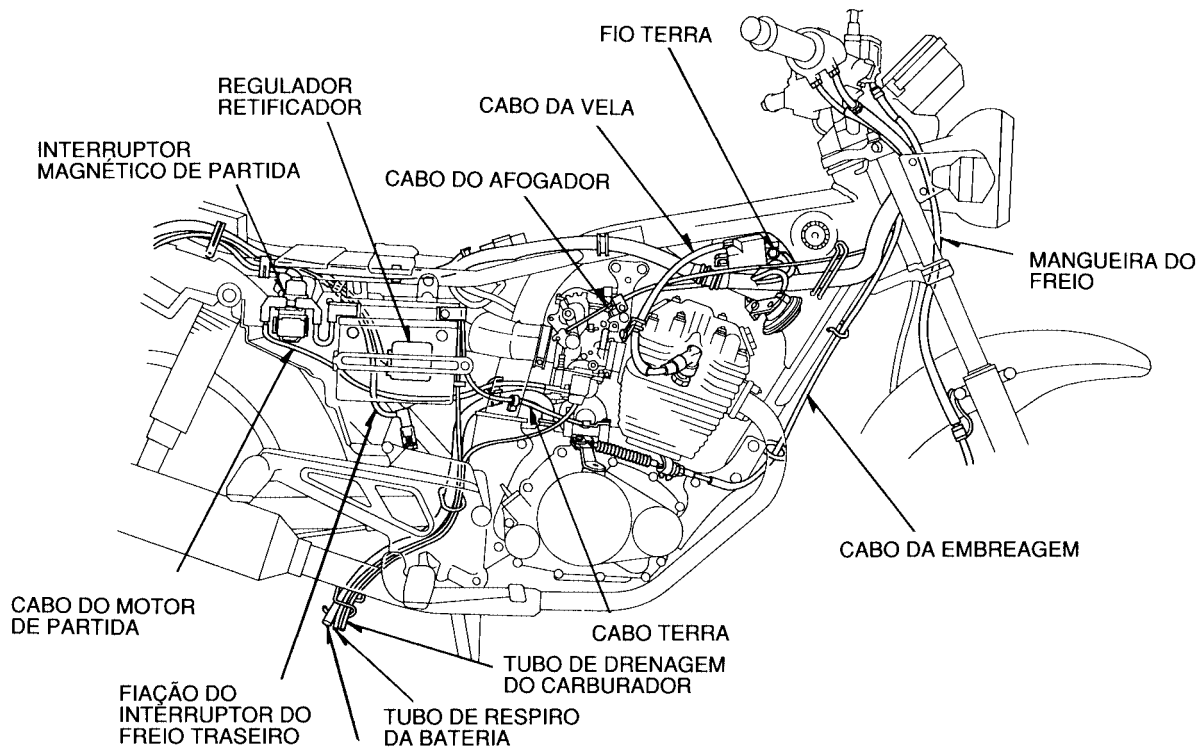

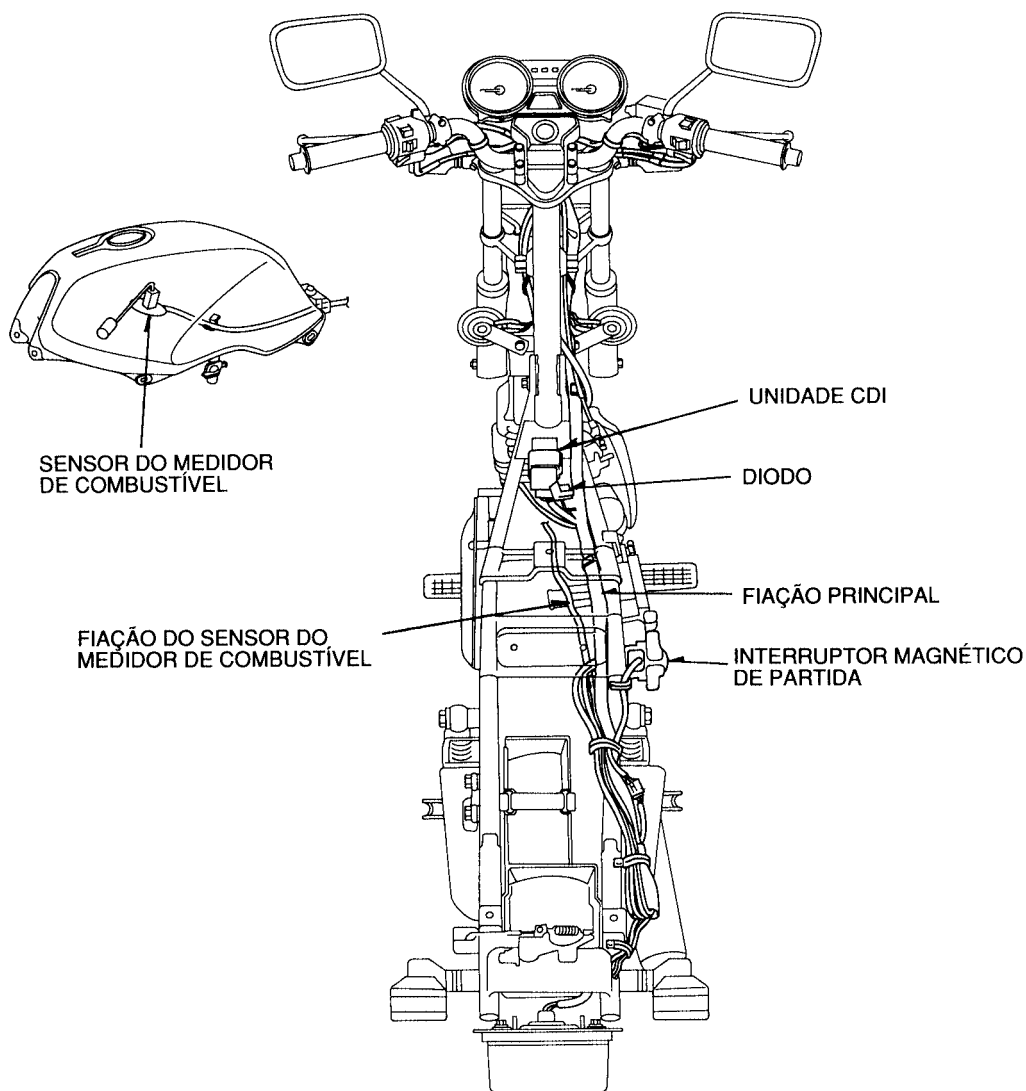

**ESTÁGIO 39:**

Ativação da bateria.

Ative a bateria somente após a venda da motocicleta ou a da motocicleta destinada para o uso como demonstração. Siga as instruções descritas no folheto que acompanha a bateria para ativá-la.

Remova a etiqueta transparente e a capa do respiro. Retire as tampas de reabastecimento e coloque a solução da bateria em cada vaso, utilizando uma pequena seringa ou um funil de plástico.

**NOTA**

- Use somente a solução da bateria YUASA.
- Nunca ultrapasse a marca de nível superior em cada vaso.

Deixe a bateria em repouso por um período mínimo de 30 minutos.

Se necessário complete o nível com a solução.

Dê a carga inicial de acordo com as instruções de procedimento de carga.

Reinstale as tampas de reabastecimento.

Lave a bateria e enxugue-a completamente.

**⚠ CUIDADO**

- *A solução da bateria contém ácido sulfúrico.*
- *Proteja seus olhos, pele e roupas.*
- *A bateria produz gás de hidrogênio que pode ser altamente explosivo. Não fume e evite a presença de faíscas e chamas próximo a bateria, especialmente enquanto estiver sendo carregada.*

**ESTÁGIO 40:**

Instalação da bateria.

Remova o assento.

Remova a tampa lateral direita retirando dois parafusos Phillips e um parafuso especial 6 x 11 mm.



**ESTÁGIO 41:**

Instalação da bateria.

Remova o suporte da bateria retirando dois parafusos.



Certifique-se que o interruptor de ignição está na posição OFF.

Instale a bateria no seu compartimento com os terminais voltados para fora.

Ligue o cabo positivo no terminal positivo (+) da bateria e em seguida ligue o cabo negativo no terminal negativo (-) da bateria. Aperte firmemente os parafusos de fixação dos cabos e cubra os terminais com graxa. Coloque as capas nos terminais positivo e negativo da bateria.

Instale o suporte da bateria e aperte os parafusos firmemente.

**ESTÁGIO 42:**

Instale a tampa lateral direita e fixe-a com dois parafusos Phillips e um parafuso especial 6 x 11 mm.

Instale o assento.

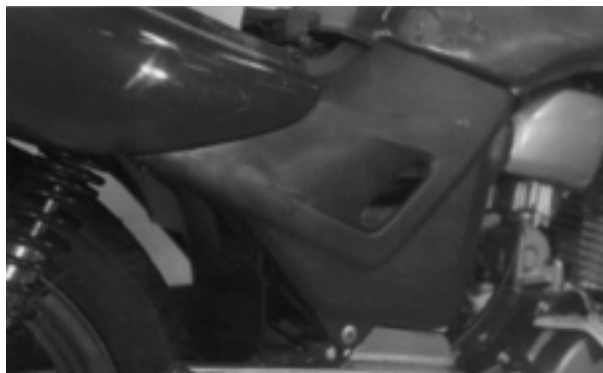

## REVISÃO DE ENTREGA

Os serviços indicados abaixo constituem a Revisão Antes da Entrega e devem ser efetuados de acordo com os termos do Certificado de Garantia.

Consulte o Manual de Serviços para obter informações mais detalhadas referentes a especificações técnicas e procedimentos de serviços. Efetue sempre um teste de rodagem com a motocicleta para assegurar-se de seu perfeito funcionamento.

- Lavar o motor e os tubos de escapamento para remover o protetor contra oxidação.
- Drenar e limpar o tanque de combustível. Após a limpeza, abastecer o tanque e verificar se há vazamentos no registro, no filtro e nos condutos de combustível.
- Drenar e limpar o carburador.
- Drenar o óleo do motor. Em seguida, abastecer o motor com o óleo recomendado, na quantidade especificada.

ÓLEO RECOMENDADO: MOBIL SUPERMOTO 4T  
Classificação de Serviço: API-SF  
Viscosidade: SAE 20 W-50  
CAPACIDADE DE ÓLEO: 1,1 litros.

- Verificar a folga e o funcionamento da manopla do acelerador.

FOLGA: 2-6 mm  
Verificar o posicionamento dos cabos do acelerador.

- Verificar o funcionamento do afogador.
- Verificar e ajustar a marcha lenta.

ROTAÇÃO DA MARCHA LENTA: 1.400 ± 100 rpm

- Verificar o nível de fluido do freio no reservatório, completar se necessário.

FLUIDO ESPECIFICADO: DOT. 3  
Verificar o seu funcionamento.

- Verificar a folga das válvulas e ajustá-la, se necessário.  
Admissão: 0,10 mm  
Escape: 0,10 mm

- Ajustar a folga da alavanca da embreagem.  
FOLGA: 10-20 mm  
Verificar o posicionamento do cabo e seu funcionamento.

- Verificar o funcionamento das suspensões dianteira e traseira.
- Verificar e ajustar a folga do pedal do freio.  
FOLGA: 20-30 mm
- Ajustar e lubrificar a corrente de transmissão.  
FOLGA DA CORRENTE DE TRANSMISSÃO: 35 ~ 45 mm
- Calibrar os pneus.

Pressão dos pneus (FRIOS)	DIANTEIRO	TRASEIRO
		175 kPa (1,75 kg/cm <sup>2</sup> , 25 psi)

- Ajustar os espelhos retrovisores.
- Verificar o funcionamento do sistema elétrico.
  - Lanterna traseira,
  - Farol,
  - Interruptores da luz do freio,
  - Sinaleiras,
  - Sistema de carga da bateria,
  - Motor de partida,
  - Buzina,
  - Lâmpadas dos instrumentos.
- Verificar o aperto de todos os parafusos e porcas do motor e chassi.  
Verificar o posicionamento do painel, guidão, assento, espelhos retrovisores e rabeta.
- Efetuar teste de rodagem e verificar os itens indicados abaixo:
  - Funcionamento e retomada de velocidade,
  - Dirigibilidade,
  - Eficiência dos freios,
  - Funcionamento do motor,
  - Funcionamento do velocímetro, tacômetro e odômetro,
  - Funcionamento das suspensões dianteira e traseira,

No final do teste de rodagem, verifique se há vazamentos de combustível e óleo.

### ESPECIFICAÇÕES DE TORQUE

Eixo da roda dianteira	62 N.m (6,2 kg.m)
Parafuso do suporte superior do guidão	12 N.m (1,2 kg.m)
Parafuso do suporte do cilindro mestre	12 N.m (1,2 kg.m)
Bujão de drenagem de óleo do motor	15 N.m (1,5 kg.m)

**RELAÇÃO DE PEÇAS PARA MONTAGEM**

A lista abaixo descreve as peças necessárias para a montagem de uma motocicleta e que estão desmontadas na embalagem.

DESCRIÇÃO	QTDE	Nº DA PEÇA	DESCRIÇÃO	QTDE	Nº DA PEÇA
Conj. Espelho Retrovisor Dir.	01	88110-KBW-900	Eixo Roda Diant.	01	44301-KW1-900
Conj. Espelho Retrovisor Esq.	01	88120-KBW-900	Porca Flange, 12 mm	01	90306-KFO-003
Presilha Fiação, 101 mm	02	90650-KW3-000	Jogo de Ferramentas	01	89010-KBW-900
Conj. Interr. Farol e Emergência	01	35150-KBW-900	Espaçador Lat. Roda Diant.	01	44311-046-000
Conj. Interr. Sinalizador	01	35200-KBW-900	Parafuso Phillips Oval, 6 x 40	01	90191-MJ0-940
Manopla Dir.	01	53165-MR4-900	Conj. Pedal Apoio Diant. dir	01	50635-KBW-900
Conj. Cilindro Mestre Diant.	01	45500-KBW-900	Pino Pedal, Apoio	02	50639-KBW-900
Suporte Cilindro Mestre	01	45517-166-006	Cupilha 2,0 x 15	02	94201-20150
Paraf. Flange 6 x 22	02	95701-06022-07	Arruela Lisa 8 mm	02	94102-08000
Conj. Tampa Interruptor	01	35104-KBW-900	Presilha Mangueira Freio Diant.	01	45156-KBW-900
Paraf. Auto-atarraxante 4 x 8	02	93903-24180	Bucha 6 x 4	04	61101-441-000
Paraf. Fange, 6 x 28	04	90117-KW1-900	Presilha "A" Bateria	01	95012-11001
Suporte Superior A2, Guidão	02	95014-21201	Conj. Sinalizador Tras. Dir.	01	33500-KBW-900
Guidão Completo	01	53100-KBW-900	Conj. Sinalizador Tras. Esq.	01	33550-KBW-900
Peso "A" Guidão	01	53104-KBW-000	Porca Flange 10 mm	04	94050-10000
Paralama Diant. Comp.	01	61100-KW1-900	Arruela Pedal Apoio	02	50713-KBW-900
Parafuso Flange SH, 6 x 28	04	96001-06028-00	Paraf. Flange 6 x 20	01	95701-06020-07
Guia do Cabo	01	45451-473-000	Paraf. Flange 6 x 12	01	95701-06012-07
Conj. Sinalizador Diant. Dir	01	33300-KBW-900	Arruela Lisa 6 mm	01	94103-06700
Conj. Sinalizador Diant. Esq.	01	33350-KBW-900	Pedal de Câmbio	01	24700-KBW-900
Assento Completo	01	77200-KBW-900	Paraf. Phillips c/ Arruela 5 x 20	01	93892-05020-07
Bateria, YB7B-B	01	31500-KW1-900	Paraf. Phillips c/ Arruela 5 x 28	02	93892-05028-07
Conj. Roda Diant.	01	-----	Paraf. Phillips c/ Arruela 5 x 45	01	93892-05045-07
			Conj. Pedal Apoio Diant. Esq.	01	50640-KBW-900

